



# Mikrofalowy czujnik ruchu

## SES60WH



**PL Instrukcja – Mikrofalowy czujnik ruchu**

**EN Instruction – Microwave sensor**

**RU Инструкция – Микроволновый датчик**

**CZ Pohybové čidlo-mikrovlnné**

**LT – MONTAVIMO INSTRUKCIJA**



**PL: Wyprodukowano po 13 sierpnia 2005.** Nie wyrzucać zużytych urządzeń elektrycznych i elektronicznych razem z odpadami komunalnymi, ze względu na obecność w sprzęcie niebezpiecznych dla środowiska substancji. Urządzenia te należy przekazać do punktu zbiórki w celu poddania recyklingowi. Informacja o punktach zbiórki dostępna jest u władz lokalnych jak i w siedzibie producenta.

**EN: Produced after 13th August 2005.** Waste electrical products should not be disposed with household waste. Please recycle where facilities exist. Check with Your Local Authority or retailer for recycling advice.

**RU: Произведено до 13 августа 2005.** Не выбрасывать использованных электрических и электронных устройств вместе с бытовыми отходами с повода на наличие в устройствах опасных веществ для окружающей среды. Данное устройство необходимо передать в пункт сбора с целью дальнейшей переработки. Информация о пунктах сбора доступна в местных органах власти, а также от производителя.

**CZ: Vyrobeno po 13. srpna 2005.** Nevyhazujte elektrické a elektronické odpady s komunálním odpadem, vzhledem k přítomnosti látek ohrožujících životní prostředí. Tato zařízení musí být předloženy do sběrného místa pro recyklaci. Informací o shromažďování odpadu je k dispozici u místních úřadů, stejně jako u výrobce.

**LT: Produktą išleistą į rinką po 2005 m.** rūgpiūčio 13 d šis produktas negali būti išmestas su kitomis buitinėmis atliekomis. Prašome susisiekti su produkto pardavėju ar savivaldybės darbuotojais dėl informacijos, kur ir kaip priduoti neveikiantį prietaisą dėl antrinio perdirbimo.

**PL**

Mikrofalowe czujniki ruchu są aktywnymi detektorami ruchu - zintegrowany element pomiarowy wysyła elektromagnetyczne fale wysokiej częstotliwości (5,8 GHz) i odbiera ich echo. Czujnik wykrywa zmiany w echu wywołane nawet najmniejszym poruszeniem w obserwowanym obszarze. Urządzenia cechują się wysoką częstotliwością pracy, niewielką emisją mocy (< 0.2 mW) i bardzo dobrą detekcją ruchu w stronę do lub od czujnika ruchu. Czujnik SES60WH posiada wbudowany czujnik zmierzchowy. Specyfika urządzenia pozwala na instalację za drzwiami, panelami, elementami szklanymi lub cienkimi ściankami. Prezentowane właściwości pozwalają na wszechstronne zastosowanie mikrofalowego czujnika ruchu.

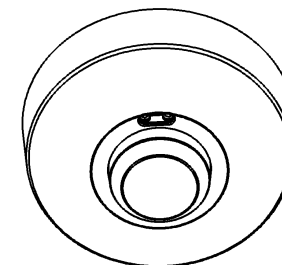

### PARAMETRY TECHNICZNE:

Napięcie zasilania: 230V/50Hz

Pole detekcji: 360°

Obciążenie max: 1200W (lampy żarowe)

Zasięg detekcji: 1-8m (<22°C)

300W (lampy energooszczędne)

Częstotliwość pracy: 5,8GHz

Czas załączenia: 10sec±3sec ÷ 12min±1min

Przenoszenie mocy: <0.2mW

Czujnik oświetlenia: 3-2000lux

Zalecana wysokość montażu: 1.5m~3.5m

Wykrywanie prędkości ruchu: 0,6 ~ 1,5 m /s

Pobór mocy: 0.9W

### FUNKCJE:

- Wbudowany czujnik zmierzchowy. Urządzenia posiada czujnik zmierzchowy pozwalający na dostosowanie pracy urządzenia do wymagań użytkownika. Praca w warunkach tylko nocnych (po zmierzchu). Regulacja odbywa się płynnie w zakresie: od 3lx (warunki nocne) do 2000lx (warunki dzienne).
- Regulowany zasięg. Możliwość regulacji zasięgu wykrywania ruchu w zakresie: od 1m (dla niewielkich pomieszczeń) do 8m (dla terenów otwartych, dużych pomieszczeń).
- Regulowany czas załączenia. Minimalny czas nastawy 10sec±3sec. Maksymalny czas nastawy 12min±1min. Regulacja płynna. Czas liczony od ostatniej detekcji ruchu.

**BEZPIECZEŃSTWO: Wysoka częstotliwość wysyłana przez czujnik ma moc <0.2mW, czyli około 1% mocy emitowanej przez telefon komórkowy lub kuchenkę mikrofalową.**

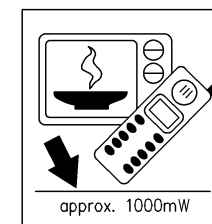
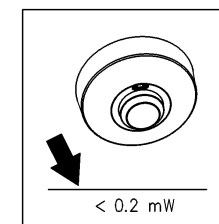

### INSTALACJA:

- Rozłącz obwód zasilania. (wyłącznikiem lub rozłącznikiem)
- Sprawdź odpowiednim przyrządem stan beznapięciowy na przewodach zasilających.
- Zamontuj urządzenie do podłoża za pomocą wkrętów.
- Podłącz zasilanie czujnika i obciążenie zgodnie ze schematem.
- Załącz obwód zasilania.
- Ustaw parametry pracy czujnika. Przetestuj urządzenie.

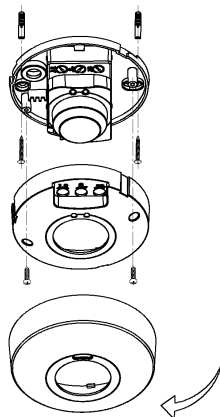

### PODŁĄCZENIE:

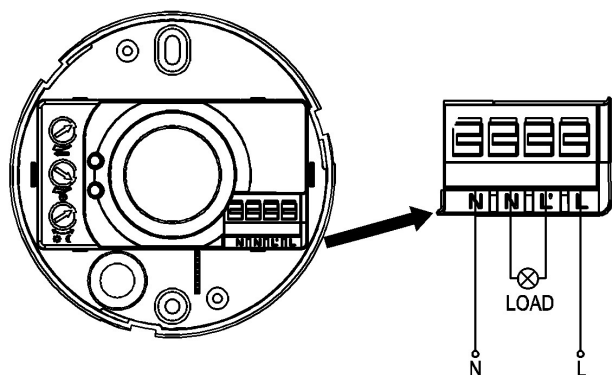

### TESTOWANIE CZUJNIKA:

- Ustaw położenie regulatora LUX w pozycji maksimum (SŁOŃCE), TIME w pozycji minimum, SENS w pozycji maksymalnej.
- Po załączeniu zasilania czujnik SES70WH podlega kalibracji. Po około 30 sekundach urządzenie przechodzi w stan czuwania. Po wykryciu ruchu w zasięgu pola detekcji obciążenie jest załączane. Gdy w zasięgu pola detekcji nie wykryto ruchu czujnik rozłączy zasilanie odbiornika po upływie 5-30sekund.
- Po pierwszym załączeniu czujnik jest gotowy do pracy po upływie ok. 6 sekund.
- Ustaw położenie regulatora LUX w pozycji min (KSIĘŻYC). Czujnik będzie wykrywał ruch natomiast obciążenie będzie załączone pod warunkiem wartości natężenia oświetlenia <math>< 3lx</math> (warunki nocne, po zmierzchu).

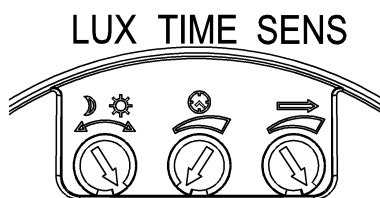

**UWAGA:** podczas testowania urządzenia w warunkach oświetlenia dziennego należy ustawić położenie regulatora LUX w pozycji maksymalnej (SŁOŃCE), w przeciwnym przypadku praca czujnika może być nieprawidłowa!

### UWAGI:

- Montażu powinna dokonać osoba posiadająca odpowiednie kwalifikacje - elektryk.
- Nie instalować czujnika na nierównym, chwiejnym podłożu.
- Przed urządzeniem nie powinno umieszczać się przedmiotów mogących zakłócać poprawną pracę urządzenia.
- Należy unikać instalacji w pobliżu urządzeń grzewczych i klimatyzacyjnych.
- Dla własnego bezpieczeństwa nie otwierać urządzenia po podłączeniu do zasilania.
- W celu zabezpieczenia urządzenia obwód zasilający winien być wyposażony w zabezpieczenie - wyłącznik nadprądowy o wartości 6A.

### NAJCZĘŚCIEJ SPOTYKANE PROBLEMY:

- Obciążenie nie jest załączane:
  - a. Sprawdź podłączenia zasilania i odbiornika
  - b. Kontrolka czujnika działa poprawnie. Sprawdź stan odbiornika
  - c. Jeśli wskaźnik wykrywania ruchu nie świeci się sprawdź poziom natężenia oświetlenia otoczenia i nastawę regulatora czujnika zmierzchowego.
  - d. Sprawdź czy napięcie zasilania odpowiada wymaganiom urządzenia.
- Czułość urządzenia jest mała:
  - a. Sprawdź czy przed czujnikiem nie ma urządzeń zakłócających jego pracę.
  - b. Sprawdź czy obiekt wykrywany znajduje się w polu detekcji czujnika.
  - c. Sprawdź wysokość instalacji urządzenia.
- Czujnik nie może automatycznie odłączyć obciążenia:
  - a. W polu detekcji stale występują element w ruchu.
  - b. Czas załączenia jest zbyt długi.
  - c. Sprawdź napięcie zasilania.

**EN**

The product is a new saving-energy product; it adopts microwave sensor mould with high-frequency electro-magnetic wave (5.8GHz) and integrated circuit. It gathers automatism, convenience, safety, saving-energy and practical functions. The wide detection field depends on detectors. It works by receiving human motion. When one enters the detection field, it can start the load at once and identify automatically day and night. Its installation is very convenient and its using is very wide. Detection is possible to go through doors, panes of glass or thin walls.

### SPECIFICATION:

Power Sourcing: 220 -240V/AC

Power Frequency: 50Hz

Ambient Light: <3-2000LUX (adjustable)

Time-Delay: min: 10sec±3sec

Max: 12min±1min

Rated Load: 1200W (incandescent lamp)

300W (energy-saving lamp)

Detection Range: 360°

Detection Distance: 1-8m (radius) adjustable

HF System: 5.8GHz CW radar, ISM band

Transmission Power: <0.2mW

Installing Height: 1.5-3.5m

Power Consumption: approx 0.9W

Detection Motion Speed: 0.6-1.5m/s

### FUNCTION:

- Can identify day and night: It can work in the daytime and at night when it is adjusted on the “sun” position (max). It can work in the ambient light less than 3LUX when it is adjusted on the “moon” position (min). As for the adjustment pattern, please refer to the testing pattern.
- SENS adjustable: It can be adjusted according to using location. The detection distance of low sensitivity could be only 1m (radius) and high sensitivity could be 8m (radius) which fits for large room.
- Time-Delay is added continually: When it receives the second induction signals within the first induction period, it will compute time once more on the basic of the first time-delay rest.
- Time-Delay is adjustable. It can be set according to the consumer’s desire. The minimum time is 10sec±3sec. The maximum is 12min±1min.

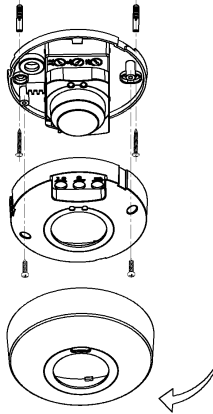

**NOTE: the high-frequency output of this sensor is <0.2mW- that is just one 100<sup>th</sup> of the transmission power of a mobile phone or the output of a microwave oven.**

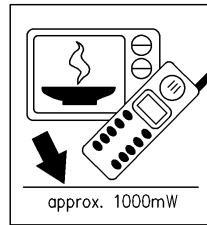
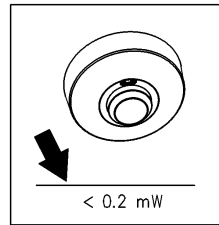

### INSTALLATION: (see the diagram)

- Switch off the power.
- Please move the upper cover with anti-clockwise whirl as per the diagram in the crust.
- Screw off the middle cover; fix the bottom on the selected position with the inflated screw.
- Connecting the power and the load to sensor as per the connection-wire sketch diagram. Then screw on the middle cover.
- Buttoning the upper cover on the sensor, whirling the cover with clockwise. Then you could switch on the power and test it.

### CONNECTION-WIRE SKETCH DIAGRAM

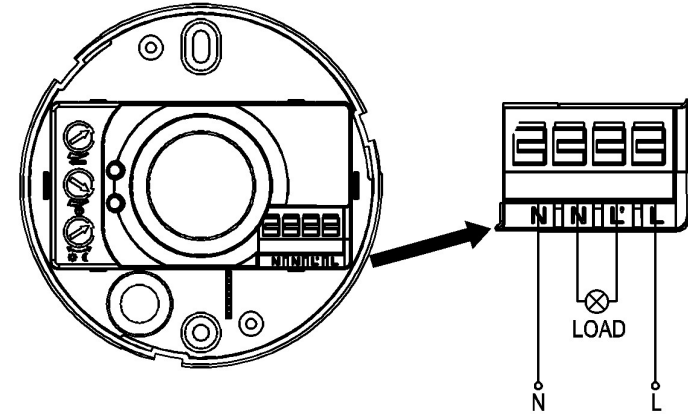

### TEST:

- Turn the LUX knob clockwise on the maximum. Turn the TIME knob anti-clockwise on the minimum, Turn the SENS knob clockwise on the max.
- When you switch on the power, the light will be on at once. And 6sec±2sec later the light will be off automatically. Then if the sensor receives induction signal again, it can work normally.
- When the sensor receives the second induction signals within the first induction period, it will compute time once more on the basic of the first time-delay rest.
- Turn LUX knob anti-clockwise on the minimum. If the ambient light is less than 3LUX, the inductor load could work when it receives induction signal

**Note: when testing in daylight, please turn LUX knob to ☀(SUN) position, otherwise the sensor lamp could not work!**

### NOTES :

- Electrician or experienced human can install it.
- Can not be installed on the uneven and shaky surface
- In front of the sensor there shouldn't be obstructive object affecting detection.
- Avoid installing it near the metal and glass which may affect the sensor.
- For your safety, please don't open the case if you find hitch after installation.
- In order to avoid the unexpected damage of product, please add a safe device of current 6A when installing microwave sensor, for example, fuse, safe tube etc.

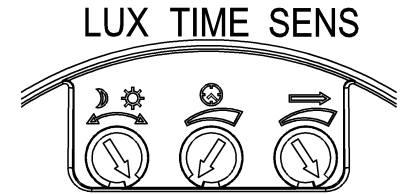

## SOME PROBLEM AND SOLVED WAY

- The load don't work:
  - a. Check the power and the load.
  - b. Whether the indicator light is turned on after sensing? If yes, please check load.
  - c. If the indicator light is not on after sensing, please check if the working light corresponds to the ambient light.
  - d. Please check if the working voltage corresponds to the power source.
- The sensitivity is poor:
  - a. Please check if in front of the sensor there shouldn't be obstructive object that affect to receive the signals.
  - b. Please check if the signal source is in the detection fields.
  - c. Please check the installation height.
- The sensor can't shut automatically the load:
  - a. If there are continual signals in the detection fields.
  - b. If the time delay is set to the longest.
  - c. If the power corresponds to the instruction.

**RU** Данный продукт является новинкой в энергосбережении; вмещает в себе микроволновый датчик с высокочастотными электромагнитными волнами (5.8GHz) и встроенную схему. Датчик ST700C объединил в себе автоматизм работы, удобность в использовании, безопасность, энергосбережение и практическую функциональность. Широта улавливания зависит от датчиков.

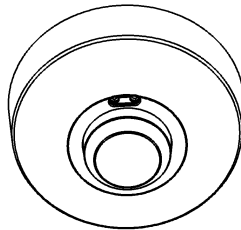

Работает на основе улавливания движения человека. Автоматически срабатывает, когда движимый объект попадает в зону детекции, вне зависимости от дня или ночи. Установка датчика очень удобна, а практическое использование очень большое. Улавливание возможно через двери, оконные рамы и тонкие стены.

### ТЕХНИЧЕСКИЕ ХАРАКТЕРИСТИКИ:

Электропитание: 220 -240V/AC	Угол улавливания: 360°
Частота: 50Hz	Длина улавливания: 1-8м (радиус) регулируемая
Датчик освещенности: <3-2000LUX (регулируется)	HF System: 5.8GHz CW radar, ISM band
Время включения: мин: 10сек.±3сек.	Пересылаемая мощность: <0.2mW
Макс.: 12мин±1мин	Высота установки: 1.5-3.5м
Номинальная нагрузка: 1200W (лампа накаливания)	300W (энергосберегающая)

Потребляемая мощность:~0.9W

Быстрота движимого объекта: 0.6-1.5м/с

### ФУНКЦИОНАЛЬНОСТЬ:

- Различает день и ночь. Может работает днем, а также ночью, когда настроен на режим "sun" (макс.). Работает при освещении менее чем 3LUX в режиме "moon" (мин.).
- Регулируемая чувствительность. Может быть адаптирован к среде использования. Минимальный диапазон улавливания – от 1м(радиус), а максимальная – 8м (радиус)
- Регулируемое время включения. При получении второго сигнала в течении первого индукционного периода, датчик высчитает еще раз время на основе первого режима включения.
- Регулируемое время включения в зависимости от нужд в использовании. Минимальное время составляет 10сек±3сек. Максимальное – 12мин±1мин.

**БЕЗОПАСНОСТЬ: Высокая частота, высылаемая через датчик, имеет мощность <0.2mW, тоест около 1% мощности высылаемой через мобильный телефон или микроволновую печь**

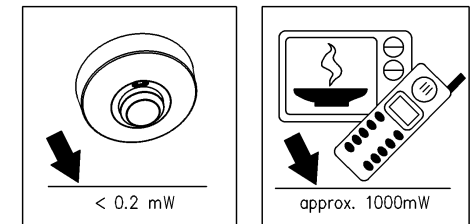

**УСТАНОВКА:** (см. диаграмму)

- Отключить электропитание.
- Прокрутите верхнюю крышку против часовой стрелки так, как указано на диаграмме справа.
- Открутите среднюю крышку, после чего нужно привинтить основу к нужной поверхности с помощью шурупов.
- Присоедините питание и нагрузку к датчику так, как указано на диаграмме внизу. После чего прикрутите среднюю крышку.
- Пристройте верхнюю крышку датчику, крутя за часовой стрелкой. После чего питание может быть включено и датчик может быть протестирован.

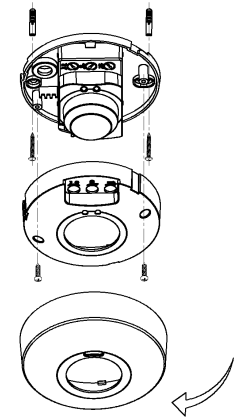

### СПОСОБ ПОДКЛЮЧЕНИЯ

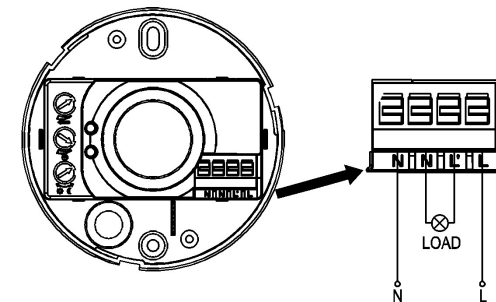

### ТЕСТИРОВАНИЕ:

- Прокрутить реле LUX по часовой стрелке на максимум. Прокрутить реле TIME против часовой стрелки на минимум. Прокрутить реле SENS по часовой стрелке на максимум.
- При подключении питания все лампочки должны одновременно засветиться. После 6сек±2сек спустя лампочки автоматически погаснут. После получения индуктивного сигнала, датчик будет правильно работать.
- При получении второго сигнала в течении первого индукционного периода, датчик высчитает еще раз время на основе первого режима включения.
- Прокрутить реле LUX против часовой стрелки на минимум. Если освещение меньше чем 3LUX, индуктивная нагрузка может работать только в случае получения индуктивного сигнала.

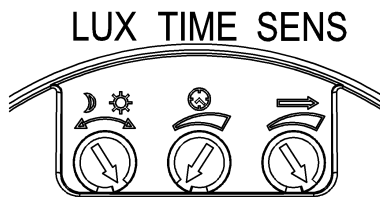

**Внимание: при тестировании в дневное время, пожалуйста включите реле LUX в позицию ☀ (SUN); в противном случае лампа датчика не сможет работать!**

### ПРИМЕЧАНИЯ :

- Инсталляцию датчика должен проводить опытный электрик.
- Нельзя устанавливать датчик на нестойкие и движимые поверхности.
- Не следует устанавливать перед устройством объекты, которые могли бы нарушать корректную работу устройства.
- Избегайте установку вблизи металлических и стеклянных элементов, которые могли бы нарушать корректную работу устройства.
- Для собственной безопасности не открывать устройство по подключению питания
- С целью избежания непредвиденных повреждений датчика снабдите электросеть автоматическим выключателем в 6А, предохранителем и пр.

### НЕКОТОРЫЕ ПРОБЛЕМЫ И ИХ РЕШЕНИЯ:

- Не подключено напряжение:
  - a. Проверьте подключение питания и напряжения.
  - b. Включен ли световой индикатор после настройки? Если да, проверьте пожалуйста напряжение.
  - c. Если же световой индикатор не включен после настройки, пожалуйста проверьте соответствует ли рабочий свет окружающему.
  - d. Проверьте соответствует ли рабочее напряжение источнику питания.

- Низкая чувствительность устройства:
  - a. Проверьте нет ли перед устройством объектов, которые могли бы нарушать корректную работу приема сигнала.
  - b. Находится ли источник сигнала в поле улавливания датчика.
  - c. Проверьте высоту установки датчика.
- Датчик не может автоматически отключить напряжение:
  - a. Проверьте нет ли постоянного сигнала в поле улавливания.
  - b. Задержка выключения установлена на максимум.
  - c. Соответствует ли питание к требуемому питанию в инструкции.

Mikrovlne pohybové senzory jsou aktivní detektory pohybu -

**CZ** integrované čidlo vysílá vysokofrekvenční elektromagnetické vlny (5,8 GHz) a přijímá jejich odezvu. Senzor detekuje změny způsobené sebemenším pohybem ve sledovaném prostoru. Přístroje se vyznačují vysokou pracovní frekvencí, s nízkými emisemi energie (<0,2 MW) a velmi dobrou detekcí pohybu směrem k nebo od snímače pohybu. Snímač SES60WH má vestavěný snímač soumraku. Specifičnost zařízení umožňuje instalaci za dveří, panely, prvky ze skla nebo tenké stěny. Uvedené vlastnosti umožňují univerzální použití čidla.

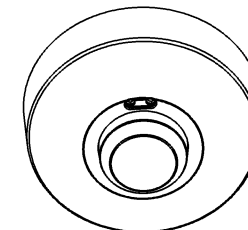

### Specifikace:

Napětí: 230V/50Hz

Zatížení max: 1200W (zarovky); 300W (úsporná zářivka)

Provozní frekvence: 5,8GHz

Převod energie: <0.2mW

Doporučená výška instalace: 1.5m~3.5m

Spotřeba energie: 0.9W

Rozsah pokrytí: 360°

Detekční rozsah: 1-8m (<22°C)

Doba zapnutí: 10sec±3sec ÷12min±1min

Světelný senzor: 3-2000lux

Rychlost zjištění pohybu: 0,6 ~ 1,5 m /s

### FUNKCE:

- Vestavný senzor soumraku. Přístroj má senzor soumraku, který vám umožní přizpůsobit přístroj tak, aby vyhovovaly vašim požadavkům. Pracovat v noci (po setmění). Regulace běží hladce v rozmezí od 3LX (noční podmínky), do 2000lx (denní světlo).
- Nastavitelný rozsah. Můžete upravit rozsah detekce pohybu v rozmezí od 1 m (pro

malé prostory) do 8 m (pro otevřené prostory, velké pokoje).

- Nastavitelný čas sepnutí. Minimální doba nastavení ± 3 sec 10 sec. Maximální provozní doba 12min ± 1min. Regulace plynulá. Čas od poslední detekce pohybu.

**BEZPEČNOST:** Vysoká frekvence vysílání snímaču má moc <0.2mW, nebo asi 1% výkonu vyzařovaného mobilním telefonem nebo mikrovlnnou troubou.

**INSTALACE (viz obrázek):**

- Odpojte napájecí obvod.
- Ujistěte se, že v kabelach není proud.
- Připevněte základnu ke stěně pomocí hmoždinek.
- Připojte napájení snímače a jeho zatížení podle diagramu.
- Zapněte napájení obvodu.
- Nastavte parametry senzoru. Vyzkoušejte senzor.

**Připojení:**

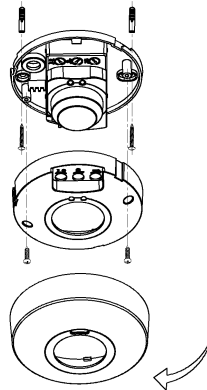
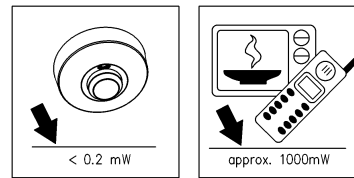
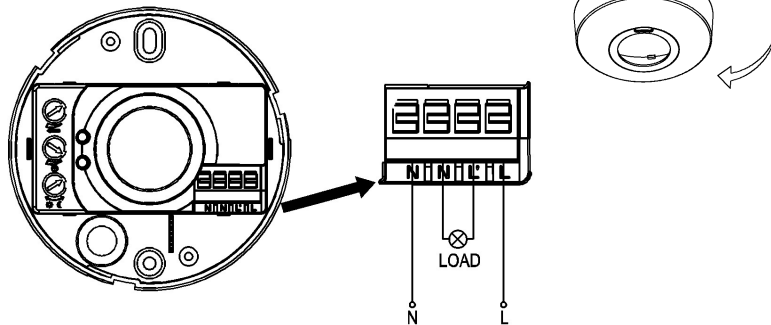

**Skouska senzoru:**

- Nastavte regulátor LUX na pozici maximum (sun) ☀️, TIME na pozici minimum, SENS do pozice neutrální (střední). (viz obrázek). Po zapnutí senzoru SES71WH probíhá kalibrace. Po 30 sekundách se přístroj přepne do pohotovostního režimu. Když je detekován pohyb v detekčním rozsahu je zatížení zapnuto. Když detekční rozsah snímače pohybu nedetekuje žádný pohyb, odpojí napájení do přijímače po 5-30 sekund. Poprvím zapnutí je snímač připraven k použití po cca 5 sekund. Nastavte polohu regulátoru v poloze LUX min (moon). Senzor

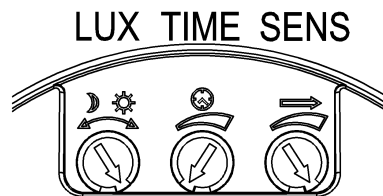

detekuje pohyb a zátížení se zapne do stavu intenzity světla <3LX (noční podmínky, po setmění).

**POZOR:** Při testování přístroje v podmínkách denního osvětlení, aby se poloha regulátoru je nastavena na maximum LUX ☀️ (SUN), jinak může být práce senzoru špatná!

**POZNÁMKY:**

- Instalace by měla být provedena kvalifikovanou osobou.
- Před přístroj by neměly být umístěny předměty, které budou ovlivňovat správnou funkci zařízení.
- Vyhněte se instalaci v blízkosti topení a klimatizace.
- Neinstalujte pokud objekt je v pohybu.
- Pro vaši vlastní bezpečnost, neotvírejte přístroj pokud je připojen k napájení.
- V zájmu ochrany zařízení, musí být napájecí obvod vybaven ochranou – proudový jistič shodnotou 6A.

**ČASTÉ PROBLÉMY:**

- Zatížení není zapnuto:
  - a. Zkontrolujte připojení napájení a zařízení.
  - b. Světelný senzor pracuje správně. Zkontrolujte stav přijímače.
  - c. Pokud indikátor detekce pohybu nesvítí, zkontrolujte úroveň okolního světla a
  - d. nastavte regulátor stmívacího senzoru.
  - e. Zkontrolujte, zda napájecí napětí odpovídá požadavkům na zařízení.
- Citlivost zařízení je malá:
  - a. Zkontrolujte, zda před senzorem není zařízení zabraňující jeho funkčnost.
  - b. Ověřte teplotu okolí.
  - c. Zkontrolujte, zda detekovaný objekt se nachází v senzoru detekce.
  - d. Zkontrolujte výšku instalace.
- Snímač nemůže automaticky odpojit zátížení:
  - a. V detekčním poly jsou neustále prvky v pohybu.
  - b. Spínací čas je příliš dlouhý.
  - c. Zkontrolujte napájení.
  - d. Zkontrolujte, zda není senzor namontován v blízkosti dalšího zařízení bránícího správnou funkčnost.

**LT**

Šis produktas naudoja integruotą aukšto dažnio (5.8GHz) mikrobangų jutiklį. Tai suteikia produktui automatizavimo, patogumo, saugumo, energijos taupymo ir praktines funkcijas. Plataus lauko aptikimo jutiklis veikia aptikdamas žmogaus judesį. Jei objektas aptinkamas, jutiklis automatiškai įjungia apkrovą, taip pat aptinkamas dienos/vakaro metas. Įdiegtas jutiklis reaguoja į objekto judėjimą pro duris, langus ir net plonas sienas.

**SPECIFICATION:**

Maitinimas: 220 -240V/AC

Dažnis: 50Hz

Aplinkos šviesa: &lt;3-2000LUX (keičiama)

Užlaikymas: min: 10sec±3sec

Maks: 12min±1min

Galia: 1200W (kaitrinės lempos)

300W (energiją taup. lempos)

Aptikimo kampas: 360°

Aptikimo atstumas: 1-8m (keičiamas spindulys)

Jutiklio dažnis: 5.8GHz

Siųstuvo galia: &lt;0.2mW

Montavimo aukštis: 1.5-3.5m

Suvartojama galia: 0.9W

Aptinkamas judėjimo greitis: 0.6-1.5m/s

**FUNKCIJOS:**

- LUX – nuo šviesos suveikimo reguliavimas. Sensorius: gali veikti tiek dieną, nustačius LUX poziciją į maksimalią padėtį, tiek ir naktį esant mažiau nei 3 liuksams, nustačius LUX poziciją į min. padėtį. Daugiau apie šiuos nustatymus skaitykite TESTAS skiltyje.
- TIME – laiko vėlinimas. Jei pirmojo aptikimo periodu gaunamas antras aptikimo signalas, tai laikas yra papildomai pratęsiamas. Priklausomai nuo vartotojo poreikių suveikimo laikas gali būti tikslinamas, nuo 10s± 3s iki 12min±1min.
- SENS - jautrumo reguliavimas: priklausomai nuo kambario dydžio gali būti nustatytas mažas jautrumas - 1 m aptikimo diapazonas, didelis jautrumas - 8 m aptikimo diapazonas.

**Pastaba: aukšto dažnio mikrobangų jutiklio skleidžiama galia yra <0.2Mw- tai tik viena 100-oji dalis kurią skleidžia mobilusis telefonas ar mikrobangų krosnelė.**

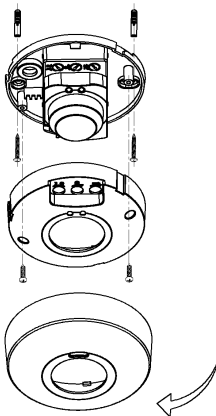
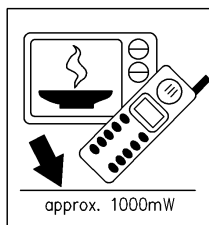
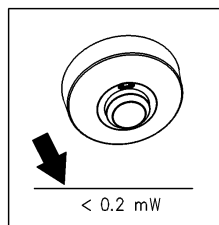
**MONTAVIMAS: (žiūrėti diagramą)**

- Išjunkite maitinimą.
- Nusukite viršutinį dangtelį jį sukdami prieš laikrodžio rodyklę kaip parodyta diagramoje.
- Nusukite vidurinį dangtelį; pasirinktoje vietoje su varžtais pritvirtinkite galinį dangtelį.
- Prijunkite laidus prie gnybtų, vadovaudamiesi laidų prijungimo diagrama. Tada uždėkite ir pritvirtinkite vidurinį dangtelį.
- Uždėkite viršutinį dangtelį jį sukdami pagal laikrodžio rodyklę. Tada įjunkite maitinimą ir patikrinkite jutiklį.

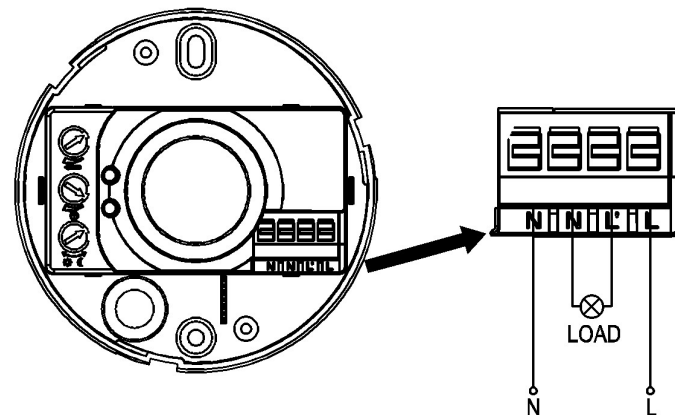
**LAIŲ PRIJUNGIMO DIAGRAMA****TESTAS:**

- Pasukite LUX rankenėlę pagal laikrodžio rodyklę ant maksimalios padėties (saulės). Pasukite TIME rankenėlę prieš laikrodžio rodyklę ant minimalios padėties (-). Pasukite SENS rankenėlę laikrodžio rodyklės kryptimi ant maksimalios padėties.
- Įjungus maitinimą, akimirksniu įsijungs apkrova. Po 6sek±2sek apkrova automatiškai išsijungs. Prijungta apkrova turėtų vėl įsijungti jutikliui gavus signalą.
- Jutiklis gavęs antrą signalą dar veikiant pirmojo signalo periodu, automatiškai pratęs laiką atsižvelgiant į nustatytą laiko vėlinimą ir pauzę po jo.
- Pasukite LUX rankenėlę prieš laikrodžio rodyklę ant minimalios padėties, jei tuo momentu šviesos yra mažiau nei 3 liuksai, prijungta apkrova turėtų suveikti jutikliui gavus signalą

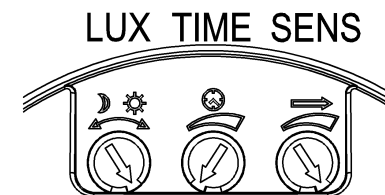

**Pastaba: testuojant dienos metu, LUX rankenėlę pasukite į saulės ☀ poziciją, kitaip šviesos jutiklis gali ir neveikti!**

**PASTABOS:**

- Montuoti turi elektrikas arba patyręs žmogus.
- Negali būti montuojamas ant nelygaus ar drebančio paviršiaus.
- Priekyje jutiklio neturėtų būti kliūčių ar objektų trukdančių aptikimui.
- Venkite montuoti šalia metalinių ar stiklinių objektų, jie gali įtakoti jutiklio veikimą.
- Jūsų pačių saugumui, neatidarykite prietaiso po įtampa.
- Siekiant užtikrinti saugumą, elektros energijos tiekimo grandinėje turėtų būti įrengtas apsauginis automatas, kurio srovė yra bent 6A.

**PROBLEMOS IR JŲ SPRENDIMAI:**

- Neveikia apkrova:
  - a. Patikrinkite ar teisingai sujungėte maitinimo ir apkrovos laidus.
  - b. Jei po aptikimo suveikia indikavimo lemputė, patikrinkite apkrovą.
  - c. Jei indikavimo lemputė po aptikimo nesuveikia, patikrinkite LUX rankenėlės nustatymus.
  - d. Patikrinkite ar darbinė įtampa atitinka normas.
- Prastas jautrumas:
  - a. Patikrinkite ar priekyje jutiklio nėra jokių kliūčių galinčių trukdyti veikimui.
  - b. Patikrinkite ar signalo šaltinis patenka į aptikimo lauką.
  - c. Patikrinkite montavimo aukštį.
- Automatiškai neišsijungia apkrova:
  - a. Jei yra pastovus signalas aptikimo lauke.
  - b. Jei laiko užlaikymas nustatytas į ilgiausią.
  - c. Jei galia neatitinka nurodytos instrukcijoje.