

DESW1W.01/...

SIMON 54 GO DIMMER W

NEW1W.01/...

SIMON 24 GO DIMMER W



PL ŚCIEMNIACZ DO PASKÓW LED

EN DIMMER FOR LED STRIPS

UA ДИММЕР ДЛЯ СВИТЛОДИОДНИХ

Przed zainstalowaniem wyłączyć bezpieczniki instalacji domowej.
Switch off household electrical fuses before installation.
Перед установкою відключити побутові електроприлади.

Podłączenie powinna wykonywać osoba posiadająca odpowiednie kwalifikacje.
Installation should be carried out by a qualified person.
Підключення має виконати особа, яка має відповідну кваліфікацію.

OPIS / SPECIFICATION / ОПИС

PL Ściemniacz służy do sterowania monochromatycznej taśmy LED, z możliwością sterowania smartfonem.

EN Dimmer for switching on monochrome LED strip, with option of control via a smartphone.

UA Регулятор освітлення, призначений до вмикання монохроматичної світлодіодної стрічки з можливістю управління смартфоном.

DANE TECHNICZNE / TECHNICAL DATA / ТЕХНІЧНІ ДАНІ

12-24 V DC	IP20	2.401 - 2.483 GHz	Wi-Fi IEEE 802.11b/g/n
Zużycie energii / Energy consumption / Споживання електроенергії			< 1 W
Max prąd / Max current / Максимальний струм			5A
Max. obciążenie / Max. load / Макс. сила струму			60 W / 12 V 120 W / 24 V
Moc wyjściowa Wi-Fi / Wi-Fi Output Power / Вихідна потужність Wi-Fi			19,98 dBm EIRP

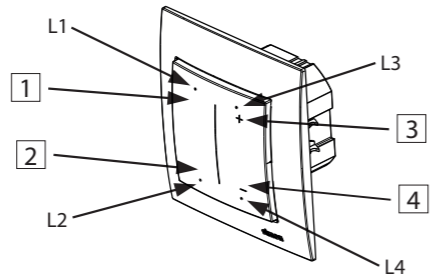
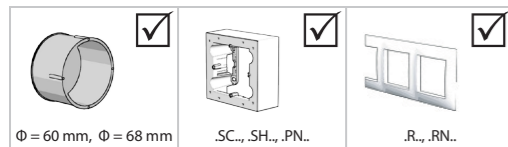

1-4: pola sterujące, L1- L4: dioda sygnalizująca pracę.
1-4: control fields, L1- L4: LED indicator.
1-4: поля керування, L1- L4: сигналізуючі діоди.

Kolory podświetlenia: / Backlight colors: / Кольори підсвічування:
S54 - kolor niebieski / blue color / синій колір
S24 - kolor biały / white color / білий колір

INSTRUKCJA MONTAŻU / INSTALLATION INSTRUCTIONS / ІНСТРУКЦІЯ МОНТАЖУ

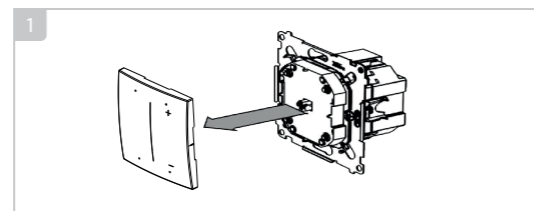

Połączenie do instalacji 12/24 V / Connection to 12/24 V system / Підключення до електричної мережі 12/24 V

2a

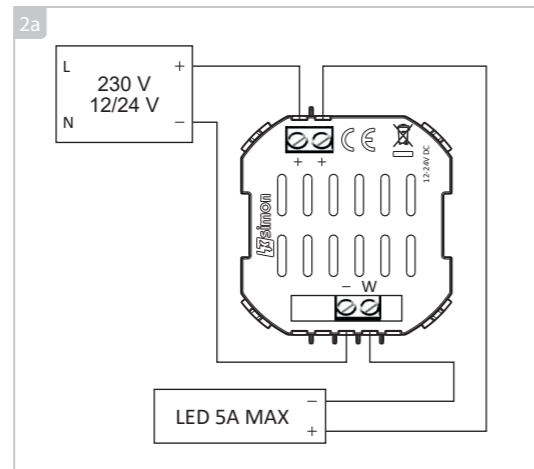

Połączenie ściemniacza ze wzmacniaczem / Connecting the dimmer with an amplifier / Підключення регулятора з підсилювачем

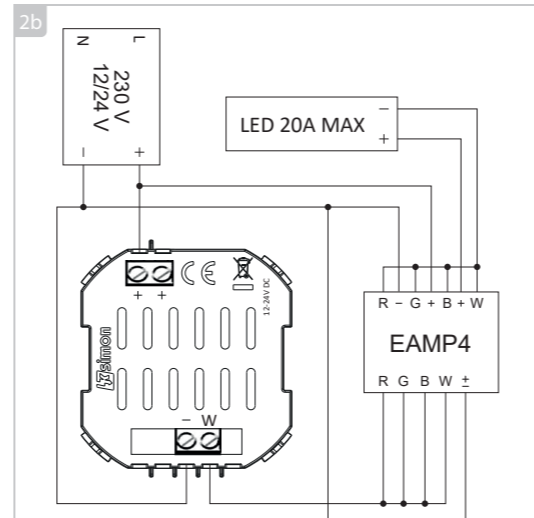

EAMP4 - wzmacniacz do pasków LED, pozwala na rozbudowę pasków LED, do obciążalności 20 A Max.
EAMP4 - amplifier for LED strips allows extension of LED strips, up to a load of 20 A Max.
EAMP4 - підсилювач для світлодіодних стрічок LED, дозволяє розширення світлодіодних стрічок LED, до навантаження 20 A Max.

3 Montaż: wkręty lub łapki / Installation: screws or claws / Монтаж: на шурупах или на лапках

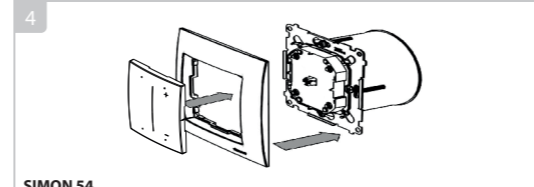
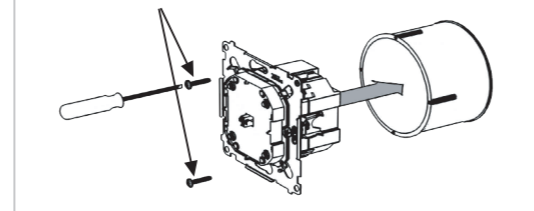

SIMON 54

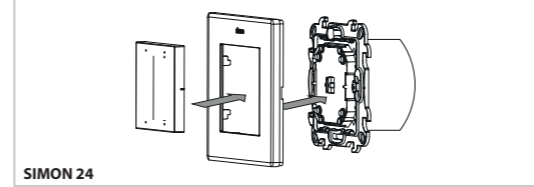

SIMON 24

Zdejmowanie klawisza / Removing the key / Зняття клавіші

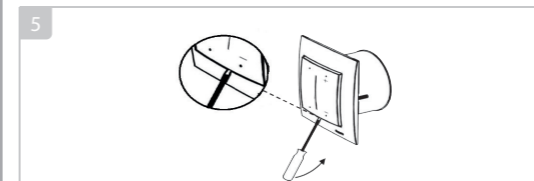

SIMON 54

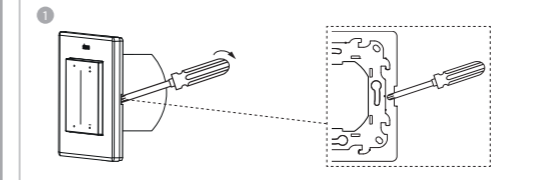

SIMON 24

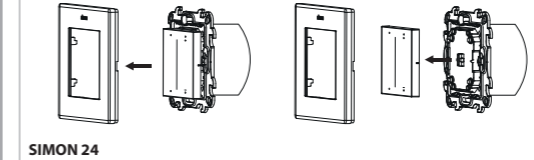

FABRYCZNE FUNKCJE STEROWNIKA / CONTROLLER FACTORY SETTINGS / ФУНКЦІЇ КОНТРОЛЕРА

	KRÓTKIE NACIŚNIĘCIE / SHORT PRESS / КОРОТКЕ НАТИСАННЯ	DŁUGIE NACIŚNIĘCIE / LONG PRESS / ДОВГЕ НАТИСАННЯ
	Włącz / Wyłącz Switch ON / OFF Ввімкнути / Вимкнути	Ustaw poziom 70% Go to 70% level Переійти до рівня 70%
	Włącz / Wyłącz Switch ON / OFF Ввімкнути / Вимкнути	Ustaw poziom 30% Go to 30% level Переійти до рівня 30%
	Jasność + 25% DIM + 25% DIM + 25%	Płynne rozjaśnianie Smoothly DIM + Плавно DIM +
	Jasność - 25% DIM - 25% DIM - 25%	Płynne ściemnianie Smoothly DIM - Плавно DIM -

PODSTAWOWA KONFIGURACJA / BASIC CONFIGURATION / БАЗОВА КОНФІГУРАЦІЯ

PL Aby sterować urządzeniem pobierz darmową aplikację **SimonGO**, którą znajdziesz w sklepie Play lub App Store. W celu uzyskania dodatkowych informacji dotyczących konfiguracji Wi-Fi oraz dodatkowych funkcjonalności m.in. przypisanie dodatkowych akcji do przycisku, ustawienie stanu po resecie, harmonogramów oraz aktualizacji oprogramowania, zeskanyj poniższy kod QR lub wpisz w przeglądarce: <https://kontakt-simon.com/support/go>
EN To control the device, download the free **SimonGO** app, available on the Play Store or App Store. For more information about Wi-Fi configuration and additional features such as

assigning extra actions to the button, setting the state after reset, scheduling, and software updates, scan the QR code below or enter: <https://kontakt-simon.com/support/go>
UA Щоб керувати пристроєм, завантажте безкоштовний додаток **SimonGO**, який доступний у Play Store або App Store. Для отримання додаткової інформації щодо налаштування Wi-Fi та додаткових функцій, таких як призначення додаткових дій кнопці, встановлення стану після скидання, розкладу та оновлення програмного забезпечення, відскануйте QR-код нижче або перейдіть за адресою: <https://kontakt-simon.com/support/go>



Uproszczona deklaracja zgodności UE / Simplified EU Declaration of Conformity / Спрощена декларація відповідності ЄС

PL KONTAKT-SIMON S.A. niniejszym oświadcza, że typ urządzenia radiowego ściemniacz oświetleniowy do pasków LED jest zgodny z dyrektywą 2014/53/UE. Pełny tekst deklaracji zgodności UE jest dostępny pod następującym adresem internetowym: <https://kontakt-simon.com/support/go>
EN KONTAKT-SIMON S.A. declares that the radio device type lighting dimmer for LED strips compliant with the directive 2014/53/UE. The full text of the EU Declaration of Conformity is available at the web site address: <https://kontakt-simon.com/support/go>

UA Фірма AT KONTAKT-SIMON заявляє, що тип радіообладнання диммер освітлення для стрічок LED відповідає директиві 2014/53/UE. З повним текстом декларації відповідності ЄС можна ознайомитися у мережі інтернет за адресою: <https://kontakt-simon.com/support/go>

WARUNKI GWARANCJI / WARRANTY / ГАРАНТІЯ

PL 1. Spółka KONTAKT-SIMON S.A. z siedzibą w Czechowicach - Dziedzicach ul. Bestwińska 21, udziela na niniejszy wyrób 24 miesięce gwarancji, licząc od daty sprzedaży. 2. Gwarancja jest udzielana tylko na terytorium Rzeczpospolitej Polskiej i na tym terytorium może być realizowana. 3. Gwarancja udziela się na sprawne działanie produktu. 4. Gwarancja nie są objęte uszkodzenia i wady powstałe na skutek niewłaściwego użytkowania. 5. Podstawą realizacji uprawnień z tytułu udzielonej gwarancji jest dowód zakupu produktu z danymi sprzedawcy i datą sprzedaży. 6. Kupującemu przysługuje prawo bezpłatnej naprawy, a gdy naprawa jest niemożliwa, wymiary niesprawnych elementów lub wyrobu na taki sam lub równorzędny w przypadku zaprzestania produkcji reklamowanego elementu przez KONTAKT-SIMON S.A. 7. Czas odpowiedzi na reklamację: 14 dni, od dnia jej otrzymania. Czas realizacji: 30 dni od dnia dostarczenia wadliwego produktu do Producenta. W przypadku braku zgodności rzeczy sprzedanej z umową kupującego z mocą prawa przysługują środki ochrony prawnej ze strony i na koszt sprzedawcy oraz, że gwarancja nie ma wpływu na te środki ochrony prawnej.
Więcej informacji znajdziesz na stronie: <https://kontakt-simon.com/support/warranty>
EN Importer grants the product guarantee.
UA Гарантію на продукцію надає імпортер.

PL Znak przekreślonego kosza jest symbolem selektywnego zbierania odpadów domowych. Prawidłowa utylizacja produktu pozwala uniknąć niekorzystnego wpływu na środowisko i zdrowie ludzi, który może mieć miejsce w przypadku nieprawidłowego usuwania produktu. Produkt należy przekazać do odpowiedniego punktu, który zajmuje się zbieraniem i recyklingiem urządzeń elektrycznych i elektronicznych. Szczegółowe informacje są dostępne u dostawcy i dystrybutorów. Urządzenie jest zbudowane z materiałów, które mogą być poddane ponownemu przetworzeniu lub recyklingowi. Rola gospodarstw domowych jest odpowiednie postępowanie z zużytym sprzętem elektrycznym i elektronicznym. EN The crossed-out bin symbol is a symbol of selective collection and means that the product should not be disposed of with the normal household waste. By ensuring this product is disposed of properly, you will help prevent potential negative consequences for the environment and human health, which could otherwise arise from inappropriate disposal of this product. The product should be taken to the appropriate point that deals with the collection and recycling of electrical and electronic equipment. Detailed information is available from suppliers and distributors. The device is made of materials that can be recycled or recycled. The role of households is to properly manage waste from electrical and electronic equipment. UA Переkreслений знак сміттєвого бака на колесах – це символ селективного збирання. Він означає, що продукт не можна утилізувати разом із звичайними побутовими відходами. Правильна утилізація виробу дозволяє запобігти негативному впливу на навколишнє середовище та здоров'я людини, який може виникнути в разі неправильної утилізації. Віднесіть виріб до відповідного центру збирання та утилізації електричного та електронного обладнання. Детальну інформацію можна отримати у постачальника та дистрибуторів. Прилад виготовлено з матеріалів, які можуть бути перероблені або повторно використані. Утилізація відпрацьованого електричного та електронного обладнання – завдання домашніх господарств.



DESW1W.01/...

SIMON 54 GO DIMMER W

NESW1W.01/...

SIMON 24 GO DIMMER W

CZ STMÍVAČ LED PÁSKŮ

SK STMIEVAČ LED PÁSIKOV

HU FÉNYERŐSZABÁLYZÓ LED SZALAGOKHOZ

! Před instalováním vypněte pojistky domácích rozvodů.
! Před inštalovaním vypnite poisťky domácich rozvodov.
Telepítés előtt kapcsolja ki a háztartási berendezés biztosítékait.

! Připojení musí provádět osoba disponující odpovídající kvalifikací.
! Pripojenie musí robiť osoba disponujúca zodpovedajúcou kvalifikáciou.
A csatlakoztatást megfelelően képzett személynek kell elvégeznie.

POPIS / POPIS / LEÍRÁS

CZ Stmívač slouží k spouštění monochromatické LED pásky s možností ovládání smartphonem.

SK Stmievач slúžiaci na spúšťanie monochromatického LED pásika s možnosťou ovládania smartfónom.

HU Dimmer monokróm LED-szalag vezérlésére, okostelefonos vezérléssel.

TECHNICKÉ ÚDAJE / TECHNICKÉ ÚDAJE / MŰSZAKI ADATOK

12-24 V DC	IP20	2.401 - 2.483 GHz	Wi-Fi IEEE 802.11b/g/n
Spotřeba energie / Spotřeba energie / Energiafogyasztás			< 1 W
Max proud / Max proud / Maximális áram			5A
Max zátěž / Max zátěž / Max. terhelés			60 W / 12 V 120 W / 24 V
Výstupní výkon Wi-Fi / Výstupní výkon Wi-Fi / Wi-Fi kimeneti teljesítmény			19,98 dBm EIRP

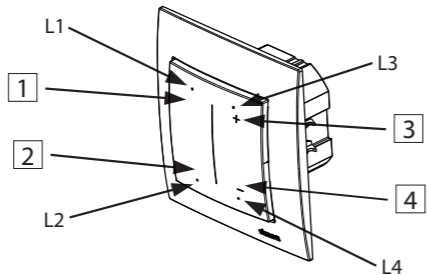
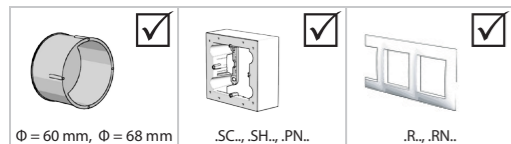

1-4: ovládací pole, L1-L4: dioda signalizující provoz.
1-4: ovládacie pole, L1-L4: dióda signalizujúca prevádzku.
1-4: vezérlőmező, L1-L4: működési jelzőfények.

Barvy podsvícení: / Farby podsvietenia: / Háttérvilágítás színei:
S54 - barva modrá / modrá farba / kék szín
S24 - barva bílá / biela farba / fehér szín

MONTÁŽNÍ NÁVOD / MONTÁŽNY NÁVOD / TELEPÍTÉSI ÚTMUTATÓ

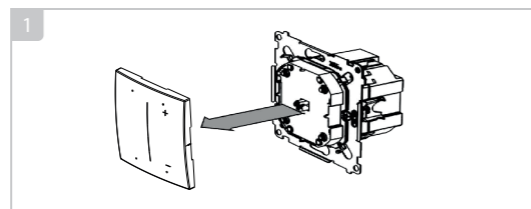

Připojení k instalaci 12/24 V / Pripojenie k inštalácii 12/24 V / Csatlakozás 12/24 V-os berendezéshez

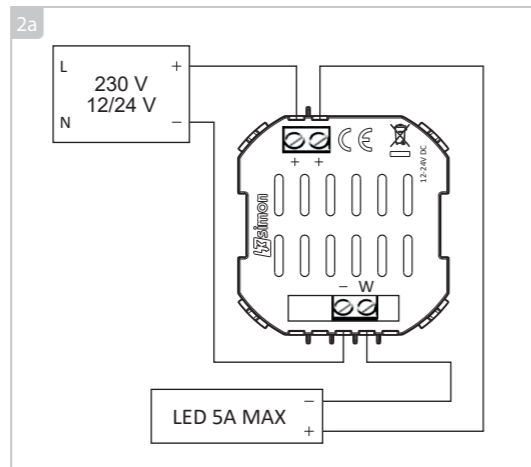

Připojení stmívače se zesilovačem / Pripojenie stmievачa so zosilňovačom / Dimmer csatlakoztatása

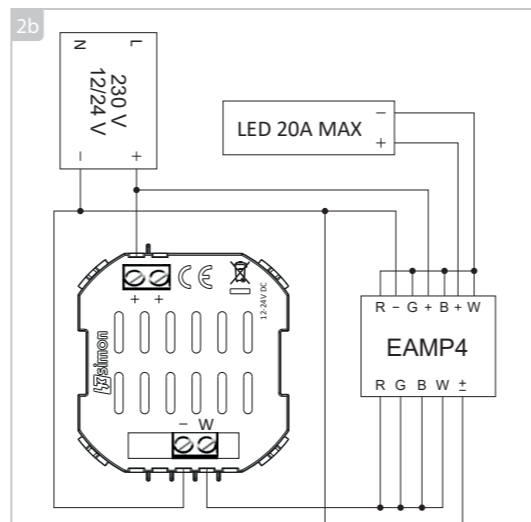

EAMP4 - zesilovač pro LED pásky, umožňuje rozšíření LED pásků, do zatížení 20 A Max.
EAMP4 - zosilňovač pre LED pásy umožňuje rozšírenie LED pásov, do zaťaženia 20 A Max.
EAMP4 - erősítő LED szalagokhoz lehetővé teszi a LED szalagok bővítését; 20 A Max. terhelésig

3 Montáž: šrouby nebo drápky / Montáž: skrutky alebo pazúriky / Összeszerelés: csavarok vagy mancsok

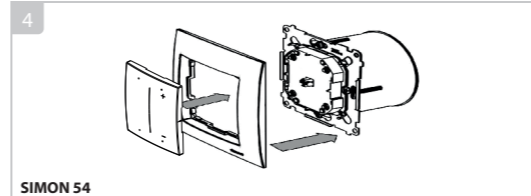
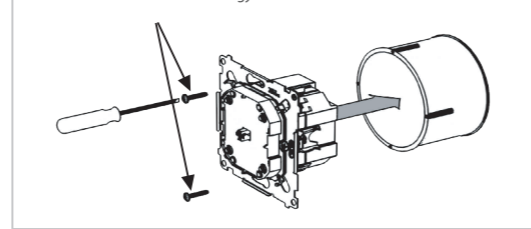

SIMON 54

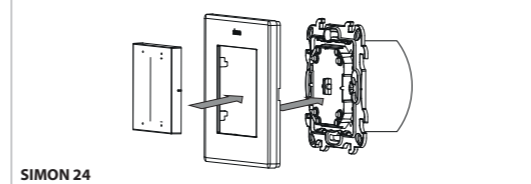

SIMON 24

Snímání tlačítka / Snímanie tlačidla / A kulcs eltávolítása

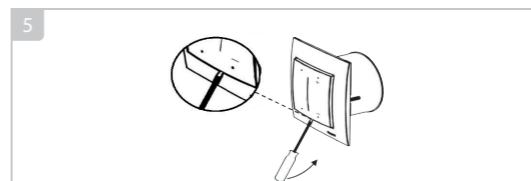

SIMON 54

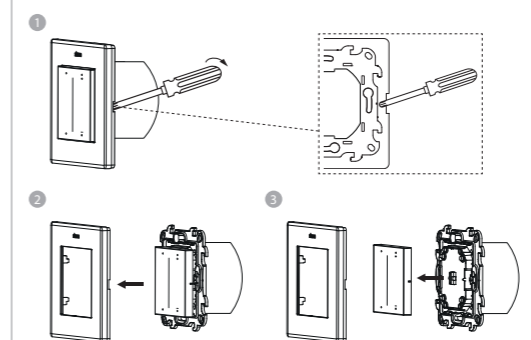

SIMON 24

FUNKCE ŘÍDÍCÍ JEDNOTKY Z VÝROBY / FUNKCIA RIADIACEJ JEDNOTKY Z VÝROBY / GYÁRI VEZÉRLÉSI FUNKCIÓK

	KRÁTKÝ STISK / KRÁTKE STIACENIE / RÖVID MEGNYOMÁS	DLOUHÝ STISK / DLHÉ STIACENIE / HOSSZÚ MEGNYOMÁS
	Zapnout / Vypnout Zapnutí / Vypnutí Be / Ki	Přejděte na úroveň 70% Prejdite na úroveň 70% Bedíltott szint 70%
	Zapnout / Vypnout Zapnutí / Vypnutí Be / Ki	Přejděte na úroveň 30% Prejdite na úroveň 30% Bedíltott szint 30%
	DIM + 25% DIM + 25% DIM + 25%	Hladce DIM + Hladko DIM + Sima világítás +
	DIM - 25% DIM - 25% DIM - 25%	Hladce DIM - Hladko DIM - Sima tompítás -

ZÁKLADNÍ KONFIGURACE / ZÁKLADNÁ KONFIGURÁCIA / ALAPVETŐ KONFIGURÁCIÓ

CZ Pro ovládání zařízení si stáhněte bezplatnou aplikaci **SimonGO**, kterou najdete v obchodě Play nebo App Store. Pro více informací o konfiguraci Wi-Fi a dalších funkcích, jako je přiřazení dalších akcí tlačítka, nastavení stavu po resetu, plánování a aktualizace softwaru, naskenujte níže uvedený **QR kód** nebo navštivte: <https://kontakt-simon.com/support/go>

SK Na ovládanie zariadenia si stiahnite bezplatnú aplikáciu **SimonGO**, ktorú nájdete v obchode Play alebo App Store. Pre viac informácií o konfigurácii Wi-Fi a ďalších funkciách, ako je priradenie ďalších akcií tlačidla, nastavenie stavu po resete, plánovanie a aktualizácie softvéru, naskenujte nižšie uvedený **QR kód** alebo navštívte: <https://kontakt-simon.com/support/go>

HU A készülék vezérléséhez töltsse le az ingyenes **SimonGO** alkalmazást, amely elérhető a Play Áruházban vagy az App Store-ban. További információért a Wi-Fi konfigurációról és az extra funkciókról – például gombhoz rendelt műveletek, visszaállítás utáni állapot beállítása, ütemezés és szoftverfrissítések – olvassa be az alábbi **QR-kódot**, vagy írja be a címet a böngészőjébe: <https://kontakt-simon.com/support/go>



Zjednodušené prohlášení o shodě ES / Zjednodušené vyhlásenie o zhode ES / Egyszerűsített EU-megfelelőségi nyilatkozat

CZ KONTAKT-SIMON S.A. tímto prohlašuje, že typ rádiového zařízení stmívač osvětlení LED pásek odpovídá směrnicí 2014/53/UE. Úplný text prohlášení o shodě ES je dostupný na následující internetové adrese: <https://kontakt-simon.com/support/go>

SK KONTAKT-SIMON S.A. týmto vyhlasuje, že typ rádiového zariadenia stmievач osvetlenia LED pásiok zodpovedá smernici 2014/53/UE. Úplný text vyhlásenia o zhode ES je dostupný na nasledujúcej internetovej adrese: <https://kontakt-simon.com/support/go>

HU A KONTAKT-SIMON S.A. kijelenti, hogy a rádiókészülék, világítás dimmer LED szalagokhoz megfelel a 2014/53/EU irányelvnek. Az EU-megfelelőségi nyilatkozat teljes szövege a következő: <https://kontakt-simon.com/support/go>

ZÁRUČNÍ PODMÍNKY / ZÁRUČNÉ PODMIENKY / GARANCIA FELTÉTELEI

CZ Záruku prodáváňého výrobku poskytuje dovozce.
SK Záruku predáváňého výrobku poskytuje dovozca.
HU Az importőr termékgaranciát vállal.



CZ Symbol přeškrtnutého koše je symbolem tříděného sběru a znamená, že výrobek by se neměl vyhazovat společně s běžným odpadem z domácnosti. Správná likvidace výrobku umožňuje vyhnout se negativnímu vlivu na životní prostředí a lidské zdraví, k němuž může dojít v případě nesprávného odstraňování výrobku. Výrobek předejte na příslušné místo, které se věnuje sběru a recyklaci elektrických a elektronických zařízení. Podrobné informace jsou dostupné u dodavatele a distributorů. Zařízení je konstruováno z materiálů, které lze znovu zpracovat nebo recyklovat. Rolí domácnosti je zodpovědné zacházení s vysloužilými elektrickými a elektronickými zařízeními. SK Symbol přeškrtnutého koša je symbolom separovaného zberu a znamená, že výrobok by sa nemal vyhazovať spolu s bežným domovým odpadom. Správnu likvidáciu výrobku sa zabráni negatívnym vplyvom na životné prostredie a ľudské zdravie, ktoré môžu nastať pri nesprávnej likvidácii výrobku. Odnesie výrobok na vhodné miesto, kde sa zbierajú a recyklujú elektrické a elektronické zariadenia. Podrobné informácie sú k dispozícii u dodávateľov a distribútorov. Zariadenie je vyrobené z materiálov, ktoré možno opätovne spracovať alebo recyklovať. Úlohou domácnosti je zodpovedne zaobchádzať s vyradenými elektrickými a elektronickými zariadeniami. HU Az áthúzott kuka szimbólum a szelektív gyűjtés jelképe, és azt jelenti, hogy a terméket nem szabad a normál háztartási hulladékkal együtt kidobni. Azzal, hogy gondoskodik a termék megfelelő ártalmatlanításáról, segít megelőzni a környezetre és az emberi egészségre gyakorolt lehetséges negatív következményeket, amelyek egyébként a termék nem megfelelő ártalmatlanításából adódhatnak. A terméket az elektromos és elektronikus berendezések begyűjtésével és újrahasznosításával foglalkozó megfelelő helyre kell vinni. Részletes információ a beszállítóktól és forgalmazóktól kapható. A készülék olyan anyagokból készült, amelyek újrafeldolgozhatók vagy újrahasznosíthatók. A háztartások feladata az elektromos és elektronikus berendezésekből származó hulladék megfelelő kezelése.