

LED STRIP PERFORMANCE

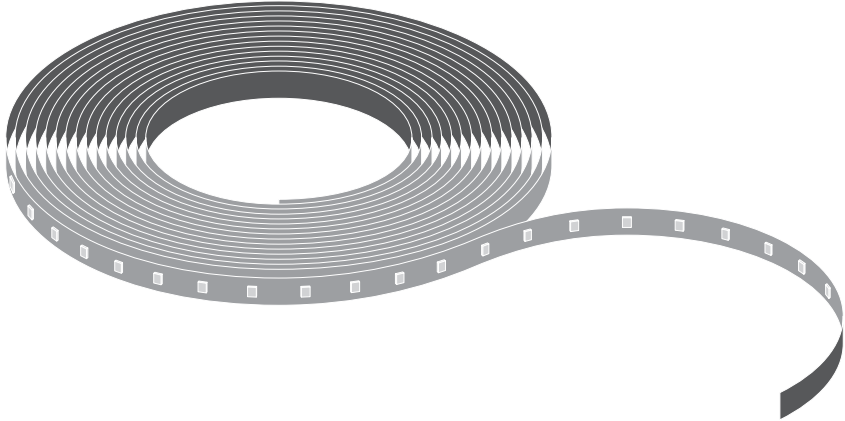

	EAN	l x w x h [mm]	V _{nom}	W	W/m	lm	lm/m	lm/W	K	⊖ (°C)	∠	R _a
LS PFM-300/827/5	4058075236387	5000 x 8 x 1.4	24V	13.5	2.7	1600	320	118.5	2700	-15...+45	120°	>80
LS PFM-300/830/5	4058075236424	5000 x 8 x 1.4	24V	13.5	2.7	1600	320	118.5	3000	-15...+45	120°	>80
LS PFM-300/840/5	4058075236523	5000 x 8 x 1.4	24V	13.5	2.7	1750	350	129.6	4000	-15...+45	120°	>80
LS PFM-300/865/5	4058075236585	5000 x 8 x 1.4	24V	13.5	2.7	1750	350	129.6	6500	-15...+45	120°	>80
LS PFM-600/827/5	4058075236400	5000 x 8 x 1.4	24V	27.0	5.4	3450	690	127.8	2700	-15...+45	120°	>80
LS PFM-600/830/5	4058075236448	5000 x 8 x 1.4	24V	27.0	5.4	3500	700	129.6	3000	-15...+45	120°	>80
LS PFM-600/840/5	4058075236486	5000 x 8 x 1.4	24V	27.0	5.4	3750	750	138.9	4000	-15...+45	120°	>80
LS PFM-600/865/5	4058075236547	5000 x 8 x 1.4	24V	27.0	5.4	3750	750	138.9	6500	-15...+45	120°	>80
LS PFM-1000/827/5	4058075235960	5000 x 8 x 1.4	24V	40.5	8.1	4850	970	119.8	2700	-15...+45	120°	>80
LS PFM-1000/830/5	4058075235984	5000 x 8 x 1.4	24V	40.5	8.1	4950	990	122.2	3000	-15...+45	120°	>80
LS PFM-1000/840/5	4058075236004	5000 x 8 x 1.4	24V	40.5	8.1	5000	1000	123.5	4000	-15...+45	120°	>80
LS PFM-1000/865/5	4058075236028	5000 x 8 x 1.4	24V	40.5	8.1	5000	1000	123.5	6500	-15...+45	120°	>80
LS PFM-1500/827/5	4058075236141	5000 x 8 x 1.4	24V	58.0	11.6	6750	1350	116.4	2700	-15...+45	120°	>80
LS PFM-1500/830/5	4058075236226	5000 x 8 x 1.4	24V	58.0	11.6	7000	1400	120.7	3000	-15...+45	120°	>80
LS PFM-1500/840/5	4058075236240	5000 x 8 x 1.4	24V	58.0	11.6	7500	1500	129.3	4000	-15...+45	120°	>80
LS PFM-1500/865/5	4058075236264	5000 x 8 x 1.4	24V	58.0	11.6	7500	1500	129.3	6500	-15...+45	120°	>80
LS PFM-2000/827/5	4058075236127	5000 x 8 x 1.4	24V	72.0	14.4	9000	1800	125.0	2700	-15...+45	120°	>80
LS PFM-2000/830/5	4058075236165	5000 x 8 x 1.4	24V	72.0	14.4	9250	1850	128.5	3000	-15...+45	120°	>80
LS PFM-2000/840/5	4058075236189	5000 x 8 x 1.4	24V	72.0	14.4	10000	2000	138.9	4000	-15...+45	120°	>80
LS PFM-2000/865/5	4058075236202	5000 x 8 x 1.4	24V	72.0	14.4	10000	2000	138.9	6500	-15...+45	120°	>80

Length of supply wire (0,5 mm ² wire cross-section) ¹⁾	Max. meters of LED STRIP at T _a = 25°C ²⁾				
	0m	1m	3m	6m	10m
LS PFM-300/8xx/5 IP00	20.3	19.7	19.0	18.5	18.0
LS PFM-600/8xx/5 IP00	14.0	11.3	10.3	9.5	8.5
LS PFM-1000/8xx/5 IP00	10.7	8.5	7.5	6.5	5.3
LS PFM-1500/8xx/5 IP00	8.5	7.3	6.5	5.3	4.5
LS PFM-2000/8xx/5 IP00	6.8	6.1	5.3	4.4	3.5

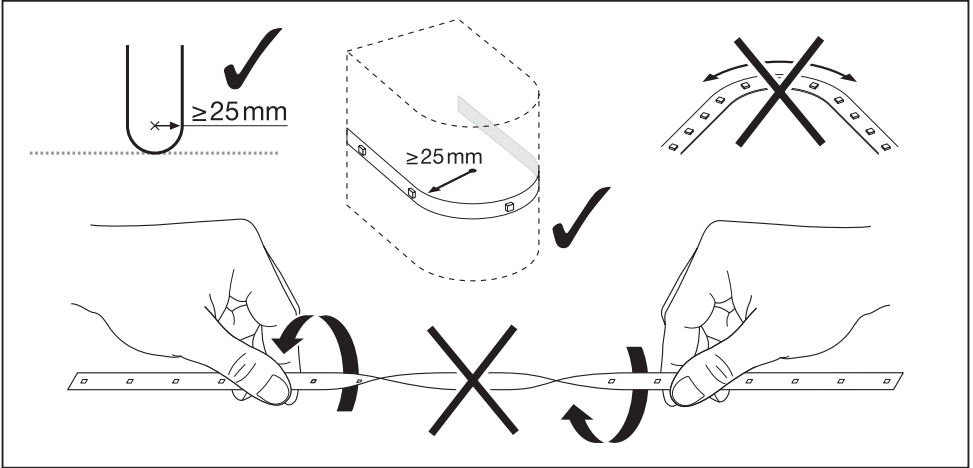
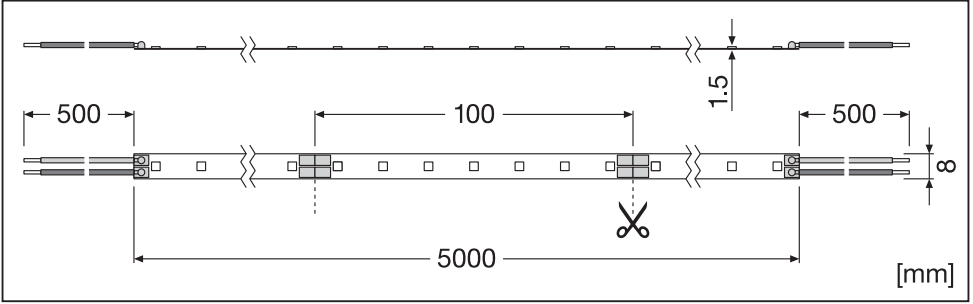

A

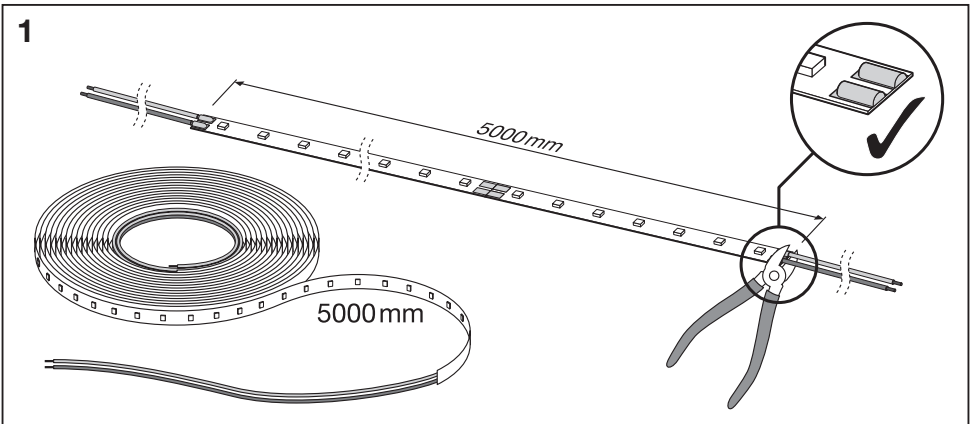

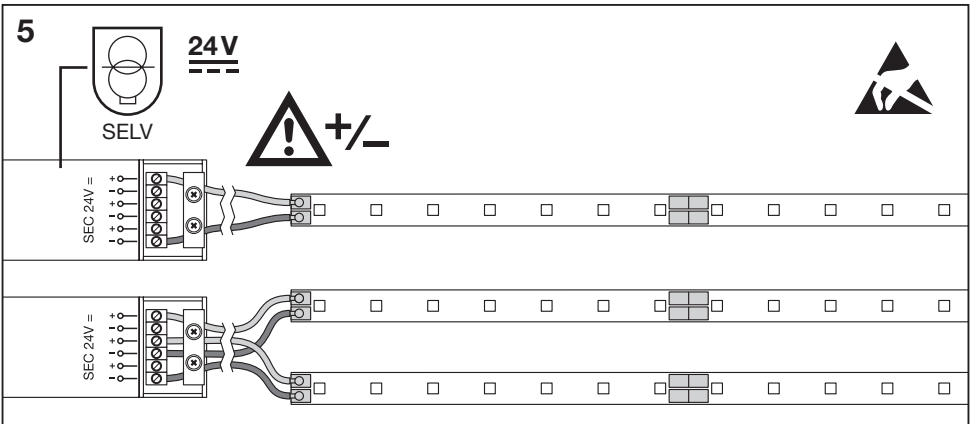
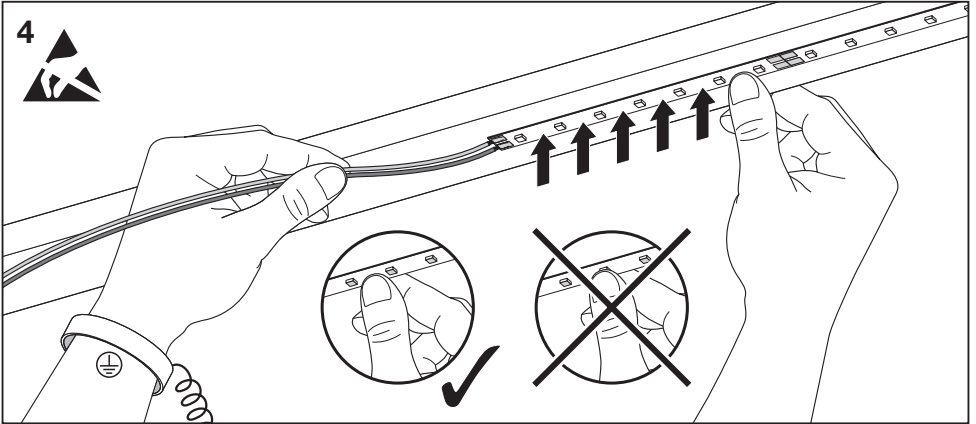
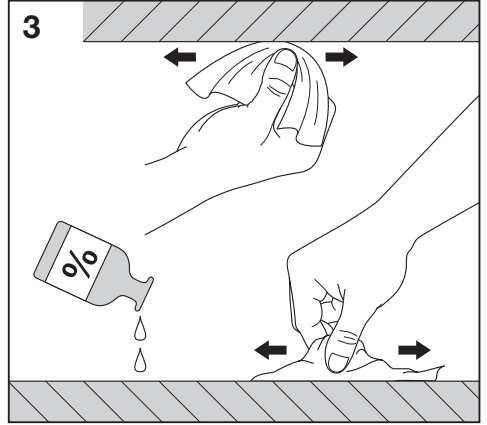
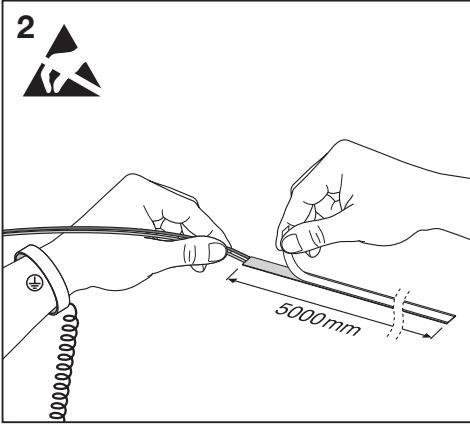

B

LS AY PFM-CP/P2/500
EAN 4058075272200

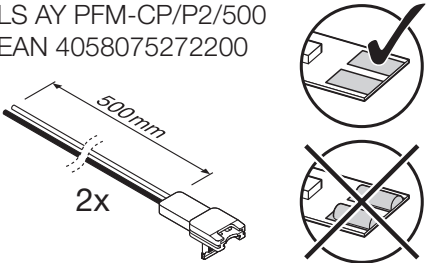

LS AY PFM-CSD/P2
EAN 4058075275393

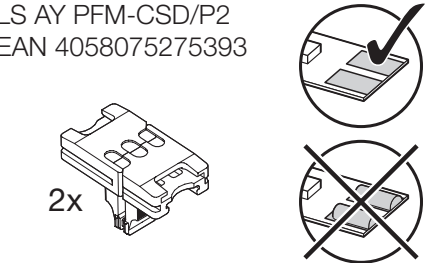

1

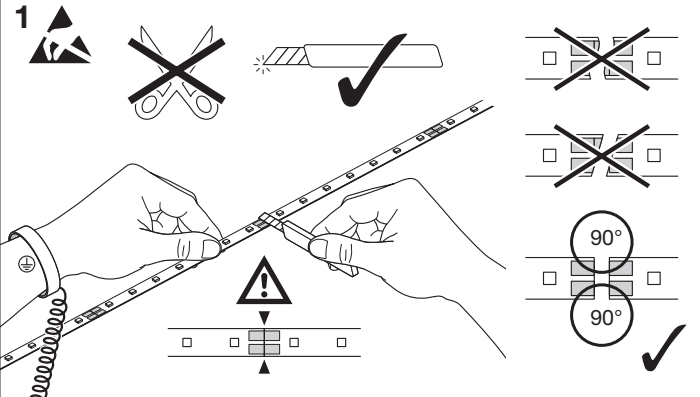

2

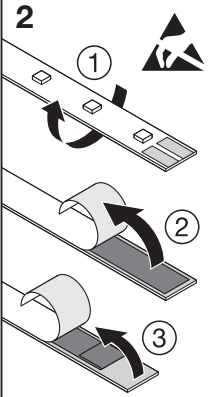

3a

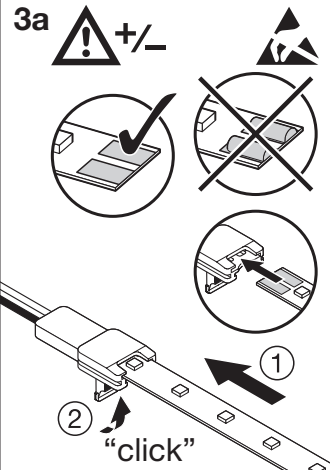

3b

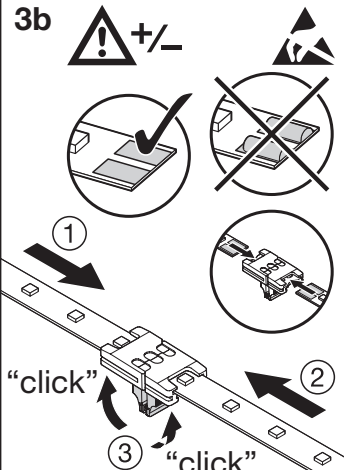

4

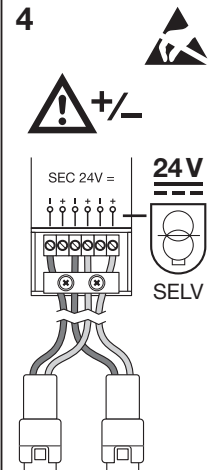

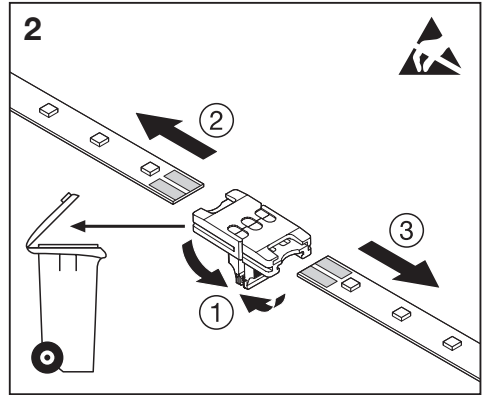
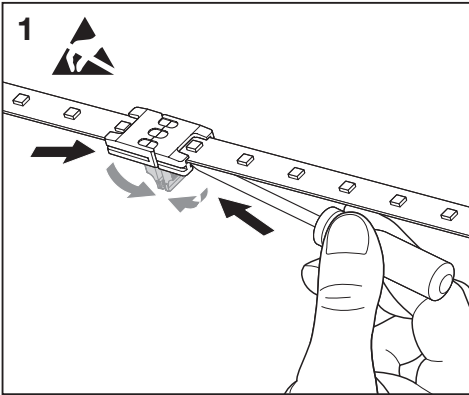

C

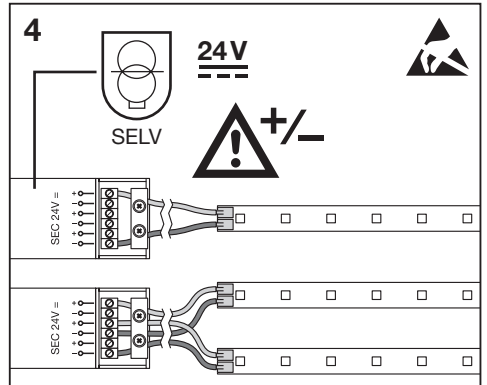
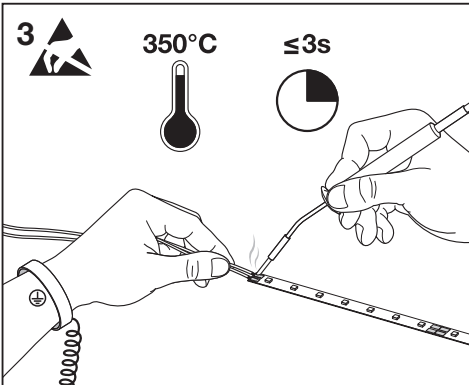
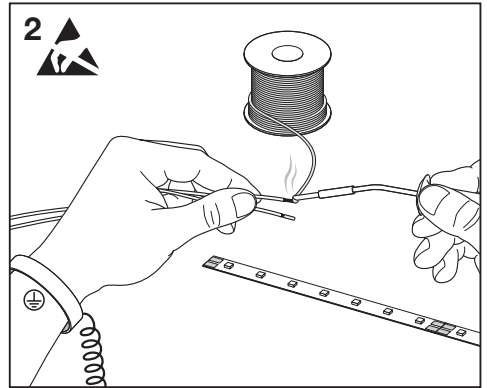
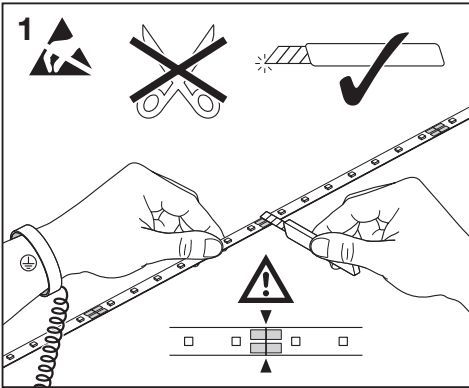

⊗ Achten Sie auf eine saubere glatte Montagefläche, die gewährleistet, dass die erlaubten Betriebstemperaturen nicht überschritten werden. Auf thermisch leitfähigem Untergrund montiertes Modul: Vor dem Anlöten Kabel und Lötspads vorverzinzen und für max. 3s bei 350°C löten; vor jeder weiteren Lötlösung Zerstörer Lötstelle komplett abkühlen lassen; Schäl- oder Scherkräfte verhindern. Die Montage des Moduls erfolgt mittels der festlich angebrachten doppelseitigen Klebbänder. Achten Sie auf saubere Oberflächen, welche frei von Fett, Öl, Silikon und Schmutzpartikeln sein müssen. Beachten Sie die Hinweise von 3M bezüglich empfohlener Primer für verschiedene Oberflächen. Die Befestigungsmaterialien müssen in sich fest sein. Achten Sie auf die vollständige Entfernung des Schutzbandes. Bei Montage auf metallische Flächen ist zur Vermeidung von Kurzschlüssen an der Stelle der Lötkontakte eine Isolation zwischen Montagefläche und Modul vorzusehen. Das Modul muss auf einer thermisch leitenden Fläche montiert werden, um sicherzustellen, dass Tc nicht überschritten wird. In eingebautem Zustand vor mechanischer und elektrostatischer Belastung schützen.

1) Länge der Versorgungsleitung (0,5 mm² Kabelquerschnitt); 2) Max. Meter LED-STRIP bei T_A=25°C

⊗ Ensure that the mounting surface is clean and smooth. This guarantees that the allowed operating temperatures are not exceeded. Module mounted to a thermally conductive surface: Before soldering, tin-plate the cable and solder pads first and solder for max. 3s at 350°C; before every further soldering step, allow the solder point to completely cool down; prevent peeling or shearing forces. The module is mounted using the double-sided adhesion tape on the reverse. Ensure the surfaces are clean and free of grease, oil, silicone and dirt particles. Please observe the information from 3M about the recommended primers for various surfaces. The attachment materials themselves must be firm. Ensure the protective tape is completely removed. If mounted to metallic surfaces, apply insulation between the mounting surface and the module to prevent short-circuits at the solder contact points. The module needs to be mounted to a thermally conductive surface to ensure that Tc is not exceeded. Protect against mechanical and electrostatic loads when mounted.

1) Length of supply wire (0,5 mm² wire cross-section); 2) Max. meters of LED STRIP at T_A=25°C

⊗ Assurez-vous d'avoir une surface de montage lisse et propre qui garantit que les températures d'exploitation autorisées ne sont pas dépassées. En cas de module monté sur un fond thermique conductible : avant de souder les câbles et les coussinets de soudure, exécuter un prétraitement et souder au maximum 3s à 350°C ; avant tout autre brasage, laisser refroidir complètement d'abord le point de soudure ; empêcher l'apparition de forces de traction et de cisaillement. Le montage du module se fait à l'aide du ruban adhésif double face appliqué sur la face arrière. N'oubliez pas que les surfaces doivent être propres, sans graisse, huile, silicium et particules de poussière. Veuillez observer les indications de 3M concernant la sous-couche primaire recommandée pour différentes surfaces. Les matériaux de fixation doivent être eux-mêmes solidement fixés. Respectez la distance d'écartement de la bande de protection. En cas de montage sur des surfaces métalliques, il faut prévoir une isolation pour éviter les courts-circuits à l'endroit des contacts de soudage entre la surface de montage et le module. Le module doit être monté sur une surface transmettant la chaleur afin de s'assurer que Tc n'est pas dépassé. Une fois installé, protéger de la charge mécanique et électrostatique.

1) Longueur du câble d'alimentation (section de fil 0,5 mm²); 2) Long. max. du LED STRIP en mètres à T_A=25°C

⊗ Accertarsi che la superficie di montaggio sia pulita e liscia per garantire che non vengano superate le temperature di esercizio ammesse. Modulo montato su fondo termococonduttivo: prima di saldare, prestagnare cavi e piazzole e saldare al massimo per 3s a 350°C; prima di ogni ulteriore saldatura, lasciare raffreddare completamente il giunto saldato; evitare forze desquamanti o di taglio. Il montaggio del modulo si effettua mediante il nastro biadesivo applicato sulla parte posteriore. Accertarsi che le superfici siano pulite e prive di grassi, olio, silicium e particelle di sporco. Osservare le avvertenze di 3M relativamente ai primer consigliati per le diverse superfici. I materiali di fissaggio devono essere intrinsecamente resistenti. Avere cura di rimuovere completamente il nastro protettivo. In caso di montaggio su superfici metalliche, al fine di evitare cortocircuiti nella zona dei contatti di saldatura, occorre prevedere un isolamento fra superficie di montaggio e modulo. Il modulo deve essere montato su di una superficie termococonduttiva per garantire che non venga superata Tc. Una volta installato, proteggere il prodotto dalle sollecitazioni meccaniche ed elettrostatiche.

1) Lunghezza del cavo di alimentazione (sezione trasversale del cavo 0,5 mm²); 2) Metri max. della STRICSLIA LED a T_A=25°C

⊗ Procure una superficie de montage lymia y lana que garantice que las temperaturas de funcionamiento permitidas no sean superadas. Módulo montado sobre una base conductora térmica: antes de soldar, pre-estafar cable y puntos de soldadura y soldar durante máx. 3s a 350°C; antes de volver a soldar, deje enfriar completamente el punto de soldadura primero; evite aplicar fuerzas de arranque o en tener. El montaje del módulo se realiza mediante la cinta adhesiva bilateral colocada posteriormente. Procure que las superficies estén limpias y libres de grasa, aceite, silicóna y partículas de suciedad. Respete las instrucciones de 3M en relación con los Primer recomendados para distintas superficies. Los materiales de fijación deben estar bien fijados. Tenga en cuenta que hay que retirar completamente la cinta protectora. En caso de montaje sobre superficies metálicas, para evitar cortocircuitos en el punto de los contactos de soldadura, hay que prever un aislamiento entre la superficie de montaje y el módulo. El módulo debe estar montado en una superficie conductora térmica para garantizar que no se supere Tc. Una vez montado, protéjalo de cargas mecánicas y electrostáticas.

1) Longitud del cable de alimentación (0,5 mm² de diámetro en corte transversal); 2) Metros máximos de tiras de luz LED a T_A=25°C

⊗ Assure uma superfície de montagem limpa e lisa, que garanta que as temperaturas de serviço permitidas não sejam transgredidas. Módulo montado sobre uma base com condutividade térmica: antes de proceder à soldadura, pre-estafar o cabo e as almofadas de solda, e soldar no máx. durante 3 seg. a 350°C; antes de cada outra soldadura deixar arrefecer primeiro o ponto de soldadura na totalidade; impedir forças de descolagem ou de cisalhamento. A montagem do módulo realiza-se com a fita adesiva de dupla face que se encontra no verso. Assegurar superfícies limpas, sem gordura, óleo, silicóna nem partículas de sujidade. Observe as indicações da 3M relativamente ao primário recomendado para diferentes superfícies. Os materiais de fixação têm de estar bem fixados entre si. Certifique-se de que a fita de proteção é completamente removida. Nas montagens sobre bases metálicas é necessário prever um isolamento entre a superfície de montagem e o módulo, para evitar curto-circuitos no local dos contactos de soldadura. O módulo tem de ser montado sobre uma base com condutividade térmica, para assegurar que a Tc não é transgredida. Em estado montado, assegurar a proteção contra cargas mecánicas e electrostáticas.

1) Comprimento do cabo de alimentação (secção transversal do cabo de 0,5 mm²); 2) Máx. de metros de FITA DE LED A T_A=25°C

⊗ Προσέξτε η επιφάνεια να είναι καθαρή και λεία και να εδαφολογήσει να μην γίνεται υπέρβαση των επιτρεπόμενων θερμοκρασιών εργασίας. Στοιχείο τοποθετούμενο σε θερμικά αγώγιμη επιφάνεια: πριν την συγκόλληση να γίνεται επικατάσταση του καλωδίου και των πινών συγκόλλησης και συγκόλληση επί μάζιμου 3δευτ. σε 350°C. Πριν από κάθε περαιτέρω συγκόλληση αφήστε το σημει συγκόλλησης να κρύνει πλήρως. Να παραμεινθείται δυναμική αποκόλλησης και διάτρησης. Η τοποθέτηση γίνεται με τη βοήθεια της διπλής αυτοκόλλητης ταινίας στην όπισθεν. Προσέξτε οι επιφάνειες να είναι καθαρές και ελευθερές από λίπη, λάδια, σιλίκον και ρυτιγόνα υαματίδια. Ακολουθήστε τις υποδείξεις του 3M ως προς τα συστήματα Primer για διαφορετικές επιφάνειες. Τα υλικά στερέωσης πρέπει να είναι στερεά. Προσέξτε την πλήρη αφαίρεση της προστατευτικής ταινίας. Κατά την τοποθέτηση σε μεταλλικές επιφάνειες πρέπει προς αποφυγή βραχυκυκλώματος στις επαφές συγκόλλησης να προβλέψετε μόνωση μεταξύ της επιφάνειας τοποθέτησης και του στοιχείου. Το στοιχείο πρέπει να τοποθετηθεί σε θερμικά αγώγιμη επιφάνεια ώστε να εξαφορμαστεί πως δεν θα υπάρξει υπέρβαση του Tc. Αφού τοποθετηθεί να προστατεύεται από μηχανικό και ηλεκτροστατικό φορτίο.

1) Μήκος σύρματος (διατομή καλωδίου 0,5 mm²); 2) Μέγιστη απόσταση σε μέτρα ΛΩΠΙΔΑΣ LED σε θερμοκρασία T_A=25°C

⊗ Zorg voor een schoon, glad montagesvlak dat verzekert dat de toegestane bedrijfstemperaturen niet worden overschreden. Op thermisch geleidend ondergrond gemonteerde module: vóór het aansolderen de kabels en solderpads voorverinnen en max. 3 s bij 350 °C solderen; voor elke volgende solderbewerking eerst het solderpunt volledig laten afkoelen; afpel- of schuifkrachten vermijden. De montage van de module gebeurt met het op de achterkant aangebrachte dubbelzijdige plakband. Zorg voor schone oppervlakken, die vrij moeten zijn van vet, olie, silicium en vuilparticlen. Neem de instructies van 3M met betrekking tot de aanbevolen primers voor verschillende oppervlakken in acht. De bevestigingsmaterialen moeten op zich vast zijn. Let erop dat de beschermte volledig wordt verwijderd. Bij montage op metalen oppervlakken dient, om kortsluiting te vermijden, op de plaats van de soldercontacten een isolatie tussen montagesvlak en module te worden aangebracht. De module moet op een thermisch geleidend oppervlak worden gemonteerd, om te verzekeren dat Tc niet wordt overschreden. In ingebouwde toestand beschermen tegen mechanische en elektrostatische belasting.

1) Lengte van voedingskabel (0,5 mm² doorsnede kabel); 2) Max. aantal meter LEDSTRIP bij T_A=25 °C

⊗ Välli en ren och jämn monteringsyta som säkerställer att de tillåtna drifttemperaturerna inte överskrids. Modul monterad på termiskt ledande underlag: före ödningsn skall kabel och löddynor för-förtäras och lödas i máx. 3 s vid 350°C; före nästa lödnings skall lödstället först få svalna helt; förhindra avskalnings- eller skjufkravter. Modulen monteras med hjälp av den dubbelsidiga tejp som sitter på baksidan. Det är absolut nödvändigt att ytona är ren och fria från fett, olja, silikon och smuts. Beakta hänvisningarna från 3M avseende rekommenderad primer för olika ytor. Fastställningsmaterialen måste vara fasta. Kontrollera att skyddsbandet avlägsnas helt. Vid montering på metalliska ytor krävs en isolering mellan monteringsytan och modulen i syfte att undvika kortslutningar vid lödkontakterna. Modulen måste monteras på en termiskt ledande yta, för att säkerställa att Tc inte överskrids. I monterat skick skall produkten skyddas mot mekanisk och elektrostatisht belastning.

1) Längd på kabeln (0,5 mm² kabel i tvärsnitt); 2) Max. meter LED STRIP vid T_A=25°C

⊗ Varmista, että asennuspinnat on puhtas ja tasainen. Se takaa, että sallitut käyttölämpötilat eivät ylitä. Lämpöä johtavalle pinnalle asennettu moduuli: Ennen juotusta suoritetaan kaapelin ja juotokappaleiden tiinaus sekä juotetaan kork. 3 s 350 °C:ssa. Juotuskohdan annetaan jäähtyä ennen uutta juotusta. Kuorivat ja likaavavat voimat estetään. Moduuli asennetaan kaksipuolella olevalla kaksipuolisella liimauksella. Varmista pintojen puhtaus. Niissä ei saa olla rasvaa, öljyä, silikonia eikä likahiukkasia. Ota huomioon 3M:n antamat ohjeet eri pintojen pohjusteista. Kiinnitysmateriaalien täytyy olla tukevia. Suojauhan on irrotettava kokonaan. Metallipinnalle asennettuna täytyy oikosulkujen ehkäisemiseksi juotuskohtaan laittaa eriste asennuspinnan ja moduulin väliin. Moduuli on asennettava lämpöä johtavalle pinnalle, jotta Tc ei ylitä. Suojaa asennettuna mekaaniselta ja sähköstaattiselta rasitukselta.

1) Virtajohtojen pituus (johtojen poikkpinta-ala 0,5 mm²); 2) LED STRIP -nauhan maksimipituus lämpötilassa T_A=25°C

☞ Sorg for montering på en ren og glatt overflate, som sikrer at tillatte driftstemperaturer ikke overskrides. Hvis modulen monteres på termisk ledende materiale: forsink kabel og loddepad for loddningen og arbeid maks. 3 sek. ved 350 grader; la kjøles felt for hver ny omgang. Unngå spalte- og skjærkraft. Modulen monteres med det dobbeltbelte limbåndet på baksiden. Vær nøye med at overflaten er ren og fria for fett, olje, silikon og partikler. Følg 3M's anbefalinger for primere til forskjellige overflater. Festematerialene må ha godt hold. Vær nøye med å fjerne lesepapiret helt. Ved montering på metalloverflater må det sørges for isolasjon mellom montasjeflate og modul så kortslutning i loddekontaktene unngås. For å sikre at Tc ikke overskrides, må modulen monteres på en termisk ledende flate. Når den er monteret må modulen beskyttes mot mekanisk og elektrostatiske belastning.

1) Forsyngsledningens lengde (ledningens tverrsnitt 0,5 mm²); 2) Maks. antal meter LED-STRIPPE ved T_a=25 °C

☞ Vær oppmærksom på en ren og glatt montageflate, der garanterer, at de tilladte driftstemperaturer ikke overskrides. På termisk ledende underlag monteret modul: Inden ledninger og loddepads loddes på skal disse først forrines og loddet i max. 3 sek ved 350 °C; lad loddestedet hele fuldstændigt af inden næste lodning; undgå træk- eller forvridningskræfter. Modulet monteres vha. den på bagsiden anbragte dobbeltbeltebånd tape. Sorg for rene overflader, der skal være fri for fedt, olie, silikone og snavspartikler. Vær opmærksom på henviseingerne fra 3M vedrørende anbefalet primer til forskellige overflader. Fastgørelsesmateriale skal have den fornødne styrke. Sorg for, at beskyttelsesbåndet bliver fjernet helt. Ved montage på metalliske flader skal man for at undgå kortslutning bringe en isolering mellem montagefladen og modulen, der hvor loddekonkterne er placeret. Modulet skal monteres på en termisk ledende flade for at sikre, at Tc ikke overskrides. Skal i monteret tilstand beskyttes mod mekaniske og elektrostatiske belastning.

1) Forsyngsledningens længde (0,5 mm² ledningens tverrsnit); 2) Max. antal meter LED-STRIMMEL ved T_a=25°C

☞ Montážní plochy udržujte čisté a hladké, neboť jen tak zajistíte, že nebude docházet k překračování povolených provozních teplot. Modul namontovaný na tepelně vodivý podklad: Před přípravou pocinujte kabel i pájné plochy a pájete max. 3 sekundou při 350 °C. Před každým dalším pájením nechte pájné místo nejprve zcela vychladnout; eliminujte odlopovací a stříhací síly. Modul se namontuje pomocí oboustranné lepicí pásky umístěné na jeho zadní straně. Povrch musí zůstat čistý, tzn. bez mastnot, olejí, silikonu a částecek nečistot. Dbejte pokynů 3M týkajících se doporučených primerů pro různé povrchy. Přípravnými materiály musí být pevné. Pozor, abyste ochranou pásku odstranili úplně. Při montáži na kovové plochy se musí dát mezi modul a montážní plochu izolace, aby se zamezilo zkrátkům v místě pájených kontaktů. Modul musíte namontovat na tepelně vodivou plochu, abyste zajistili, že nedojde k překročení teploty Tc. Namontovaný modul chráňte před mechanickým a elektrostatickým namáháním.

1) Délka napájecího kabelu (průřez vodiče 0,5 mm²); 2) Max. metry LED STRIP při T_a=25°C

☞ Обращайте внимание на наличие чистой гладкой монтажной поверхности, благодаря которой не будут превышены допустимые рабочие температуры. Модуль, монтируемый на теплопроводящем основании: перед припайкой предварительно протрите кабели и контактные площадки для пайки, проведите пайку в течение макс. 3 с при 350 °C; перед каждой последующей операцией пайки вначале дать месту пайки полностью остыть; не допускать действия сил отслаивания и скалывания. Монтаж модуля происходит с использованием двусторонней клейкой ленты, закрепляемой с обратной стороны. Обращайте внимание на наличие чистых поверхностей, на которых не должно быть жира, смазки, силикона и частиц грязи. Выполните указания 3M относительно рекомендованных грунтовок для различных поверхностей. Крепежные материалы сами по себе должны быть прочными. Следите за тем, чтобы защитная лента была полностью удалена. При монтаже на металлические поверхности для предотвращения коротких замыканий в месте расположения паяных контактов следует предусмотреть изоляцию между монтажной поверхностью и модулем. Модуль должен монтироваться на теплопроводящей поверхности, чтобы гарантировать, что Tc не будет превышена. В смонтированном состоянии предохранять от воздействия механических и электростатических нагрузок.

1) Длина питающего провода (сечение провода 0,5 мм²); 2) Макс. метраж светодиодной ленты при T_a = 25 °C

☞ Ügyeljen arra, hogy a beszerelési felület tiszta és sima legyen. Így garantálhatja a megengedett hőmérsékleti határértékek betartását. Hővezető alaptáraz felcsatlakoztatás előtt: A forrasztás megkezdése előtt óvószalagot a kábeleket és a forrasztási pontokat. A forrasztás max. 3 mp-ig végezhető 350°C fokom. Minden további forrasztás előtt hagyja a forrasztás helyét lehűlni. Kerüljék a húzó-vágó erő kialakulását. A modul felszerelése a hátoldalon elhelyezett, kétoldalas ragasztószalaggal történik. Ügyeljen arra, hogy a felületet tisztá, zsírtól, olajtól, szilikontól és szennyeződéseként mentes legyenek. Ügyeljen a 3M felhívásaira a különböző felületekre ajánlott primerekre vonatkozóan. A rögzítőanyagoknak önragasztóknak félrágóknak kell lenniük. Ügyeljen arra, hogy a védőszalagot teljesen eltávolítsa. A szirm felületekre történő felszerelés esetén rövidzárlat elkerülése érdekében helyezzenek fel szigetelést a forrasztások helyén, a felszerelési felület és a modul közé. A modult termikusan vezető felületre szerelje fel, így biztosítja, hogy az a Tc értéket nem lépi túl. Beépített állapotban védje a terméket mechanikai, vagy elektrosztatikus terhelésektől.

1) Tápkábel hosszúsága (0,5 mm² huzal keresztmetszet); 2) LED SZALAG max. hosszúsága méterben T_a=25°C-on

☞ Należy zwracać uwagę na czystą i równą powierzchnię montażową zapewniającą, że nie zostaną przekroczone dopuszczalne temperatury robocze. Modul zamontowany na podłożu termicznie przewodzącym: Przed przytutowaniem należy wstępnie oczyścić kable i płytki lutownicze i lutować w ciągu max. 3s przy temp. 350°C; przed każdym dalszym lutowaniem miejsce lutowania należy najpierw całkowicie schłodzić; zapobiec powstaniu sił zderzających lub tnących. Montaż modułu następuje przy pomocy dwustronnej taśmy klejącej zamocowanej z tyłu. Należy zwrócić uwagę na czyste powierzchnie, które powinny być wolne od tłuszczu, oleju, silikonu i cząstek brudu. Proszę przestrzegać wskazówek 3M odnośnie gruntowań zalecanych dla różnych powierzchni. Materiały mocujące powinny być same w sobie mocne. Zwrócić uwagę na kompletne usunięcie taśmy ochronnej. Przy montażu na powierzchniach metalowych należy przewidzieć izolację pomiędzy powierzchnią montażową a modulem w celu zapobieżenia zwarciom w miejscu kontaktów lutowniczych. Moduł powinien być zamontowany na powierzchni termicznie przewodzącej w celu zapewnienia, że Tc nie zostanie przekroczone. W stanie zabudowanym chronić przed obciążeniami mechanicznymi i elektrostatycznymi.

1) Długość przewodu zasilania (przekrój przewodu: 0,5 mm²); 2) Maksymalna długość TASM Y LED przy T_a=25°C

☞ Dbejte na čistú hladkú montážnú plochu, ktorá zaručí, že sa neprekročia povolené prevádzkové teploty. Modul namontovaný na tepelne vodivom podklade: Pred spájkovaním kábla a spájkových ploch vyprázdnite pocinujte a spájkujte max. 3 s pri 350 °C; pred každým dalším spájkovaním nechte miesto spájkovania najprv úplne vychladnúť; zabráňte odstopovacím alebo šmyčovým silám. Montáž modulu sa uskutočňuje pomocou oboustrannej lepiacej pásky umiestenej na zadnej strane. Dbejte na čistotu povrchov, ktoré musia byť bez tuky, oleja, silikónu a čiastočiek nečistôt. Dbejte na pokyny 3M týkajúce sa odporúčaných primerov pre rôzne povrchy. Upevňovacie materiály musia byť vo svojej podstate pevné. Dbejte na úplné odstránenie ochrannéj pásky. Pri montáži na kovových plochách je potrebné použiť izoláciu medzi montážnou plochou a modulom, aby sa zabránilo skratom na mieste spájkových kontaktov. Modúl musí byť namontovaný na tepelne vodivú plochu, aby sa zaručilo, že sa neprekročí Tc. V zabudovanom stave chráňte pred mechanickým a elektrostatickým zaťažením.

1) Dĺžka napájacieho kábla (prierez kábla 0,5 mm²); 2) Max metrov pásika LED STRIP pri T_a=25°C

☞ Bodite pozorni, da bo montážna površina čista in gladka in da zagotavlja, da ne more priti do prekoračitve dovoljene obratovalne temperature. Modul, montiran na toplotno prevodno podlogo: Pred spajkanjem kable in spajkalinke blazinice pocinkajte in spajkajte najv. 3 s pri temperaturi 350 °C. Pred nadaljnjim spajkanjem najprej najprej počakajte, da se spajkalno mesto popolnoma ohladi in preprečite delovanje zvočnih in stržnih sil. Modul montirajte s pomočjo oboustranskega lepilnega traku, ki je na njegovi zadnji strani. Bodite pozorni na čiste površine, na kateri ne sme biti masti, olja, silikona ali umazanije. Glede priporočitelj osnovnih primeroz za različne površine upoštevajte navodila podjetja 3M. Pristržilni materiali morajo biti čvrsti. Bodite pozorni, da zaščitni trak v celoti odstranite. Pri montazi na kovinske površine je za preprečitev kratkih stikov na mestu zvara treba namestiti izolacijo med montážno površino in modul. Modul je treba montirati na toplotno prevodno površino, da zagotovite, da ne pride do prekoračitve obratovalne temperature. V vgrajenem stanju zagotovite zaščito pred mehansko in elektrostaticčno obremenitvijo.

1) Dožina napajalne žice (prečni prerez žice 0,5 mm²); 2) Najv. metrov LED-TRAKU pri temp. 25 °C

☞ İzin verilen iletim ısılarını aşımayaçağın garanti eden montaj yerinin temiz ve pürüzsüz olmasını dikkat edin. Termik iletken zemine monte modül: Lehlimlemeden önce kablo ve lehim pedini kalaylayın ve azami 3 sn. 350°C'de lehimleyin; diğer her lehimleme öncesinde önce lehim yerini komple soğutmaya bırakın; kesme ve soyulma kuvvetlerini önleyin. Modülün montajı arka taraftaki çift taraflı yapışkan bantla yapılır. Gres, yağ, silikon ve kirlerden arındırılmış olmasi gereken yüzeylerin temiz olmasına dikkat edin. Çeşitli yüzeyler için tavsiye edilen primerler için iletim 3M açıklamalarını dikkat alınız. Sabitleme malzemelerini sağlam olmasi gerekir. Koryucyu sürekli tamamen kirlenmiş aliminasına dikkat edin. Metal yüzeylere montajda lehim temasını önleüye yemde kisa devrelerden kaçınmalaz üzerde montaj yerini lehim modülünün yaltım öngörülmedir. Modül, Tc'nin aşımayaçağın emini olumlasini için termik iletken bir yere monte edilmelidir. Monteli durumda mekanik ve elektrosztatik zorlanmalaz koryun.

1) Besleme tel uzunluğu (tel kesiti 0,5 mm²); 2) 25°C ortam sıcaklığında LED ŞERİT maksimum uzunluğu (metre)

☞ Pazite na čistu in glatku montážnu površino, koja omogućava, da se ne prekorače dopuštene pogonske temperature. Modul montiran na toplinski vodljivoj podlozi: prije lemljenja pripremite površine kabela i trake za lemljenje i lemnite maks. 3 s na 350°C; prije svakog daljnijeg lemljenja najprije ostavite da se lemnno mjesto potpuno ohladi; spriječite sila odvajanja ili posmješne sila. Montaza modula se vrši pomoću dvostrane ljepljive trake smještena na poleđini. Pazite na čiste površine, koje moraju biti bez masti, ulja, silikona i čestica prljavštine. Prizdržavajte se uputa tvrtke 3M u vezi s preporučenom temeljnom bojom (primer) za različite površine. Materijali za pričvršćenje moraju biti čvrsti. Pazite na potpuno odstranjenje zaštitne trake. Kod montiranja na metalne površine morate se biti izbjegavanja kratkih spojeva na mjestu lemnih kontakata predvidjeti izolacija između montážne površine i modula. Modul mora biti montiran na toplinski vodljivoj površini, kako biste se osigurali, da se ne prekorači Tc. U ugrađenom stanju zaštitite od mehaničkog i elektrostatickog opterećenja.

1) Duljina žice za napajanje (presjek žice 0,5 mm²); 2) Maks. broj metara trake LED STRIP pri T_a = 25 °C

Ⓜ Авејт в vedere о супрафата де монtare нетедă, curată, care asigură că nu vor fi depăsite temperaturile de operare asumite. Modulul montat pe о супрафата suport conductibilită termic: înainte de lipire precostitiorii cablurilor și pad-urile de lipit și lipiți pentru max. 3 sec. la 350°C; înainte de orice altă lipire lăsați mai întâi să se răcească complet locul de lipire; evitați forțele de forfecare sau de cojire. Montarea moduluлuл se realizează cu ajutorul benzii cu două părți adezive, fixată pe spate. Авејт в vedere о супрафата curată, care trebuie să fie lipsită de grăsimе, ulei, silicon și particule de impurități. Respectați indicațiile de la 3M referitoare la stralul-suport recomandat pentru diferite suprafețe. Materialele de fixare trebuie să prezinte о structură internă compactă. Авејт в vedere о îndepărtare completă а benzii de protecție. La montarea pe suprafețe metalice trebuie prevăzută о izolație între suprafața de montare și modul pentru evitarea scurtcircuitelor la locul contactelor de lipire. Modulul trebuie montat pe о suprafață conductibilită termic, pentru а asigura că temperatura Тc а aparatului nu este depășită. Protejeți modulul în stare încorporată contra sarcinii mecanice și electrostatice.

- 1) Lungimea cablului de alimentare (cablu cu secțiune transversală de 0,5 mm²);
- 2) Lungime maximă metri BANDA LED cu T_A=25°C

Ⓜ Обърнете внимание монтажната повърхност да е чиста и гладка – така ще бъде гарантирано, че допустимите работни температури няма да бъдат надвишавани. Монтирацъ се върху термично проводима основа модул: преди запояването калайдисайте предварително кабела и платката и запоявайте за максимум 3 секунди при 350°C; преди всяко следващо запояване първо изчакайте мястото на спойката да се охлади напълно; предотвратете евентуални сили на лопене и срязване. Монтажът на модула се извършва с помощта на поставената на обратната страна двустранна запояваща лента. Обърнете внимание повърхностите да бъдат чисти, тоест по тях да няма мазнини, масло, силикон и мръсни частици. Спазвайте указанията на 3M относно препоръчаните грундни бои за различни повърхности. Закрепващите материали трябва да бъдат сами по себе си здрави. Махнете напълно предпазната лента. При монтаж върху метални повърхности с цел избягване на късо съединение на мястото на контакта при запояване е предвидена изолация между монтажната повърхност и модула. Модулът трябва да се монтира върху термично проводима основа, за да сте сигурни, че Тc няма да бъде надвишена. В монтирано състояние пазете от механично и електростатично натоварване.

- 1) Дължина на захраняващия кабел (сечение на проводника 0,5 mm²);
- 2) Макс. дължина в метри на светодиодната лента при T_A=25°C

Ⓜ Montaaži peind peab olema puhas ja tasane, mis tagab, et lubatud töötemperatuure ei ületata. Soojust juhtivalt aluspinnal monteeritav moodul: enne külgejoetmist kaabel ja joetmisspinnetel eelnevalt üle tintuda ja maх 3 sek. 350°C juures joeta; enne iga edasist joetmist kõigepealt joetmistekki täielikult jähutada lasta; vältida löike- ja põikõhvi. Mooduli montaaži toimub tagaküljel oleva kahepoole kleepindil abil. Pealispinnad peavad olema rasva-, õli-, silikooni- ja prahivabad. Pidage silmas 3M juhiseid erinevate pealispinnade jaoks soovitatud kruntide kohta. Kinnitusmaterjalid peavad olema tugevad. Põõrake tähelepanu sellele, et kaitselint oleks täielikult eemaldatud. Monteerides metallpinnadel on lühiste vältimiseks joetmistektid juures ette nähtud montaažipinna ja mooduli vahel isolatsioon. Moodulit tuleb monteerida soojust juhtiv pinnal, mis tagab, et Тc ei ületata. Ühendatud olekus kaitsva mehaaniliselt ja elektrostaatiliselt koormuse eest.

- 1) Toitetava pikkus (traadi ristõige 0,5 mm²);
- 2) LED riba pikkus maks meetrid T_A=25°C juures

Ⓜ Atkreipkite dėmesį, kad montavimo paviršius turi būti švarus ir lygus, kad nebūtų viršyta leistina eksploatavimo temperatūra. Ant šilumai laidaus pagrindo sumontuotas modulis: prieš pradėdami ličiuoti, iš pradžių kabelį ir lietuoklio antgalį padenkite alavu ir maх 3 sek. lietuokite nustatę 350 °C, prieš kiekvieną kitą litavimo laikotį iš galo atvėsti litavimo vietą; stenkėtis išvengti nupūsimos adhezijos arba kerpaamosios jėgos. Modulius montuojamas naudojant galę pritvirtintą dvipusę lipnią juostą. Atkreipkite dėmesį, kad paviršiai būtų švarūs, ant jų nebūtų tepalo, alvyos, silikono ir purvo dalelių. Atkreipkite dėmesį į 3M rekomenduojamus įvairių paviršių pirmuosius dengiamuosius sluoksnius. Tvirtinamosios medžiagos turi būti tvirtos. Stebėkite, kad apsauginė juosta būtų tinkamu atstumu. Montuojant ant metalinių paviršių, litavimo kontakty vietoje reikia numatyti izoliaciją tarp montavimo paviršiaus ir modulu, kad būtų galima išvengti trumpojo jungimo. Modulį reikia montuoti ant šilumai laidaus paviršiaus, kad būtų galima užtikrinti, jog nebūs viršyta „Tc“. Įmontuotą modulį reikia apsaugoti nuo mechaninės ir elektrosstatinės apkrovos.

- 1) Tiekimo laido ilgis (0,5 mm² vielos skerspjūvio dalis);
- 2) Didžiausias ŠVIESOS DIODŲ JUOSTOS ilgis metrais, kai T_A = 25 °C

Ⓜ Rūpējieties, lai montāžas virsma būtu tīra un līdzena, kas nodrošina, ka netiek pārņemta pietvārtības ekspluatācijas temperatūra. Uz termiski vadītspējīgas pamatnes uzstādītais modulis: pirms kabēļa un lodēšanas vietas lodēšanas veiciet to alvūšanu, un lodēšanu veiciet maks. 3 s ar 350°C temperatūru; pirms nākošās lodēšanas ļaujiet lodēšanas vietai vispirms pilnībā atdzist; novērst loģībasn vai cīršanās spēkus. Moduļa montāžu veikta ar aizsmūgējējā daļā uzstādītās apbūšējas līmēntes palīdzību. Ndrošrointi, lai virsma būtu tīra, un uz tām nebūtu tauku, eļļas, silikona un netīrumu daļiņas. Lēvorojiet norādījumiem 3M attiecībā uz dažādām virsmām ieteicamo praimeru. Stiprinājuma materiāliem jābūt ciešiem. Pārbaudiet, vai aizsargājošā lente ir pilnībā noņemta. Lai, uzstādot uz metāliskām virsmām, izvairītos no īssavienojumiem, lodēto kontakty vietā jāparedz īzolačija starp montāžas virsmu un moduļi. Lai nodrošinātu, ka netiek pārsniegta Тc, moduļi jāuzstāda uz termiski vadošās virsmas. Uzstādītā stāvoklī aizsargāiet pret mehānisku un elektrostatisku slodzi.

- 1) Gaismas diodu vada garums (vada šķērsgrēzuma laukums 0,5 mm²);
- 2) Maksimālais GAISMAS DIODŪ (LED) LENTES garums metros, ja gaisma temperatūra T_A=25°C.

Ⓜ Paziti na čistu y glatku montážnu površinu, koja omogućava, da se ne prekorače dozvoljene pogonske temperature. Modul montiran na termički provodljivoj podlozi; pre lemljenja prethodno kalajisati kabel i trake za lemljenje i lemiti maks. 3 s na 350°C; pre svakog daljeg lemljenja najpre ostaviti da se lemmo mesto sasvim ohladi; sprečiti silu odvajanja ili posmėne sile. Montaža modula se vrši pomoću dvostrane ljepljive trake smještena na poleđini. Paziti na čistu površine, koje moraju da budu bez masti, ulja, silikona i čestica prijavite. Pridržavajte se uputstva firme 3M u vezi sa preporučenom farbom za grundiranje (primer) za različite površine. Materijali za pričvršćenje moraju da budu čvrsti. Paziti na potpuno odstranjenje zaštitne trake. Kod montaže na metalne površine se radi izbegavanje kratkih spojeva na mestu lemlenih kontakata mora predvideti izolacija između montážne površine i modula. Modul mora da bude montiran na termički provodljivoj površini, da biste obezbedili, da se ne prekorači Тc. U ugradenom stanju zaštititi od mehaničkog y elektrostatičkog opterećenja.

- 1) Dužina žice za snabdevanje (presek žice 0,5 mm²);
- 2) Maks. broj metara LED STRIP trake na T_A = 25°C

Ⓜ Слїдїуйте за тим, щоб монтажна поверхня була чистою y рівною, щоб запобігти перевищенню дозволених робочих температур. Модуль, змонтований на теплопровідній підлози: перед пайкою кабель y контактну площадку необхідно облудити, а потім спаяти на протязі макс. 3 секунд при температурі 350 ° C; перед кожною наступною пайкою місце пайки має повністю охолонути; не допускати зусиль на зривання та зсув. Монтаж модуля проводиться за допомогою двосторонньої клейкої стрічки, нанесеної зі зворотнього боку. Слїдїуйте за тим, щоб поверхні були чистими, без мастила, жиру, силікону y забруднень. Дотримуйтеся вказівок компанії 3M щодо рекомендованих праймерів для різних поверхонь. Монтажний матеріал повинен бути стабільним. Слїдїуйте за тим, щоб захисну стрічку було повністю видалено. Під час монтажу на металевих поверхнях, щоб уникнути коротких замикань в місцях пайки, необхідно передбачити ізоляцію між монтажною поверхнею y модулем. Модуль монтується на теплопровідній поверхні, щоб запобігти перевищенню робочої температури. Змонтований модуль має бути захищений від механічних та електростатичних навантажень.

- 1) Довжина дроту живлення (перетин дроту 0,5 mm²);
- 2) Макс. метраж світлодіодної стрічки за T_A = 25 °C

Ⓜ Бекітілетін бет таза жене терсу болы керек. Бул рұқсат етілген температураңы шамадан аспауына кепілдік болмай. Жылу өткізгіш бетке орнатылған модуль денекерленмес бұрын, алдымен кабель мен ламельдерге қалайы жағып алыңыз да, сосын 350°С температурада 3 секундқа дейін тігізгіп денекерлен; әрбір келесі денекерлеу қадамын орындау алдында денекерленген жердің толық сығанып кетіңіз; қушпен қырпып немесе жылжытып алмаңыз. Бул модуль екі жағы жабықсақ тақпаңның көмегімен орнатылады. Денекерленетін бет кірден, майдан, силиконнан және кір-қоқыстандан таза болуы керек. Әр түрлі беттерге ұсынылған праймерлер тұралы 3M берген мөлметтерді оқыңыз. Бекіту материалдарының әдеті мұқты болуы керек. Қорғаныш тақпаңы толық алып тастаңыз. Егер металл беттерге орнатылса, орнату беті мен модуль арасына денекерленген жерден қысқаса тұйықталудың алдын алатын оқшаулауыш салыңыз. Қызын шамадан аспас үшін модульді жылу өткізгіш бетке орнату керек. Орнатқан кезде механикалық және электростатикалық әсерден қорғаныз.

- 1) Қуат сымнаының ұзындығы (0,5 mm² сымның көлденеу қимасы);
- 2) 25°C-тағы ЖШД ЖОЛАҒЫНЫҢ макс. ұзындығы.



C10449058
G11082591
06.08.19



LEDVANCE GmbH
Steinerne Furt 62
86167 Augsburg, Germany
www.ledvance.com