

### Parametry podstawowe

Zgodność gamy	Lexium SD2
Typ produktu lub komponentu	Silnik do sterowania ruchem
Skrócona nazwa urządzenia	BRS2
Rodzaj silnika	Dwufazowy silnik krokowy

### Parametry uzupełniające

Maksymalna prędkość mechaniczna	1800 obr/min
Graniczne napięcie zasilające	12...48 V DC
Podstawa montażowa	Kryza
Rozmiar kołnierza silnika	86 mm
Długość	120 mm
Liczba warstw uzwojeń silnika	3
Średnica kołnierza centrującego	73 mm
Głębokość kołnierza centrującego	2 mm
Liczba otworów montażowych	4
Średnica otworów montażowych	5,5 mm
Średnica otworów montażowych	98,4 mm
Połączenie elektryczne	Wtyczka
Hamulec trzymania	Bez
Koniec wału	Wał gładki
Drugi wał	Bez drugiego końca wału
Średnica wału	14 mm
Długość wału	35 mm
Moment wstrzymujący	9,2 N.m
Inercja wirnika	3,4 kg.cm <sup>2</sup>
Rozdzielczość	200 steps liczba pełnych kroków na obrót 1.8 ° kąt kroku
Prąd znamionowy [In]	6,3 A
Rezystancja	0,5 om (uzwojenie)



### Środowisko pracy

Temperatura otoczenia dla pracy urządzenia	-25...40 °C
Temperatura otoczenia dla przechowywania	-25...70 °C
Wysokość pracy (w metrach nad poziomem morza)	<= 1000 m bez zmniejszania mocy znamionowej
Wilgotność względna	15...85 % bez kondensacji
Stopień ochrony IP	IP20 zgodnie z IEC/EN 60034-1
Klasa temperaturowa	B uzwojenie zgodnie z IEC/EN 60034-1

## Jednostka opakowania

Jednostka miary opakowania 1	PCE
Ilość jednostek w opakowaniu 1	1
Wysokość opakowania 1	8,500 cm
Szerokość opakowania 1	8,500 cm
Długość opakowania 1	16,500 cm
Waga opakowania 1	3,704 kg
Jednostka miary opakowania 2	BB1
Ilość jednostek w opakowaniu 2	3
Wysokość opakowania 2	17,000 cm
Szerokość opakowania 2	27,000 cm
Długość opakowania 2	40,000 cm
Waga opakowania 2	11,689 kg
Jednostka miary opakowania 3	P06
Ilość jednostek w opakowaniu 3	24
Wysokość opakowania 3	75,000 cm
Szerokość opakowania 3	60,000 cm
Długość opakowania 3	80,000 cm
Waga opakowania 3	103,512 kg

## Oferta zrównoważonego rozwoju

Rozporządzenie REACH	 <a href="#">Deklaracja REACH</a>
Bez SVHC REACH	Tak
Europejska dyrektywa RoHS	Zgodność z pro-active (produkt poza zakresem obowiązywania dyrektywy UE RoHS)
Bez rtęci	Tak
Norma RoHS Chiny	 <a href="#">Dyrektywa RoHS Chiny</a>
Informacje na temat zwolnienia z RoHS	 <a href="#">Tak</a>
WEEE	Produkt należy zutylizować zgodnie z obowiązującymi na terenie Unii Europejskiej przepisami dotyczącymi odpadów i nie może on zostać wyrzucony wraz ze zwykłymi odpadami.
Bez PVC	Tak

## Warunki gwarancji

Gwarancja	18 months
-----------	-----------

# Karta danych technicznych BRS2853A600

## produktu

### Dimensions Drawings

#### Dimensions

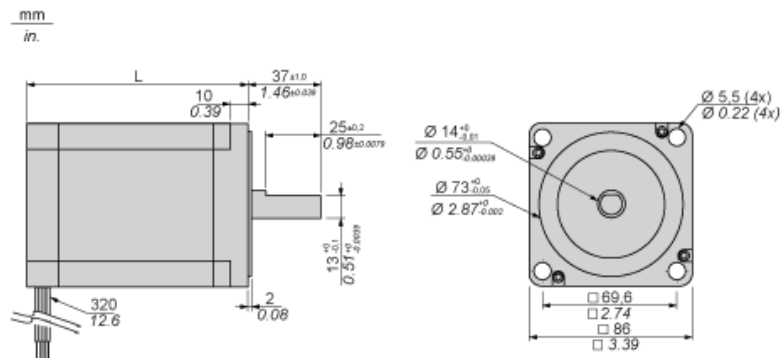

Dimensions in mm

L
120

Dimensions in in.

L
4.72

# Karta danych technicznych BRS2853A600

## produktu

### Performance Curves

---

#### Torque Characteristics

---

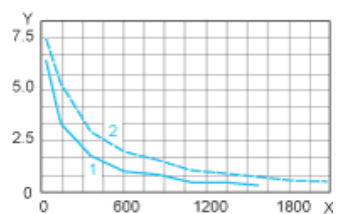

X: Speed of rotation in rpm

Y: Torque in Nm

1: 24 VDC

2: 48 VDC