

Parametry podstawowe

Zgodność gamy	Lexium SD2
Typ produktu lub komponentu	Silnik do sterowania ruchem
Skrócona nazwa urządzenia	BRS2
Rodzaj silnika	Dwufazowy silnik krokowy

Parametry uzupełniające

Maksymalna prędkość mechaniczna	1800 obr/min
Graniczne napięcie zasilające	12...48 V DC
Podstawa montażowa	Kryza
Rozmiar kołnierza silnika	56,4 mm
Długość	76 mm
Liczba warstw uzwojeń silnika	3
Średnica kołnierza centrującego	38 mm
Głębokość kołnierza centrującego	1,6 mm
Liczba otworów montażowych	4
Średnica otworów montażowych	5 mm
Średnica otworów montażowych	66,6 mm
Połączenie elektryczne	Wtyczka
Hamulec trzymania	Bez
Koniec wału	Wał gładki
Drugi wał	Bez drugiego końca wału
Średnica wału	6,35 mm
Długość wału	19 mm
Moment wstrzymujący	1,69 N.m
Inercja wirnika	0,46 kg.cm ²
Rozdzielczość	200 steps liczba pełnych kroków na obrót 1.8 ° kąt kroku
Prąd znamionowy [In]	3 A
Rezystancja	0,95 om (uzwojenie)

Środowisko pracy

Temperatura otoczenia dla pracy urządzenia	-25...40 °C
Temperatura otoczenia dla przechowywania	-25...70 °C
Wysokość pracy (w metrach nad poziomem morza)	<= 1000 m bez zmniejszania mocy znamionowej
Wilgotność względna	15...85 % bez kondensacji
Stopień ochrony IP	IP20 zgodnie z IEC/EN 60034-1
Klasa temperaturowa	B uzwojenie zgodnie z IEC/EN 60034-1

Jednostka opakowania

Jednostka miary opakowania 1	PCE
Ilość jednostek w opakowaniu 1	1
Wysokość opakowania 1	20,0 cm
Szerokość opakowania 1	29,2 cm
Długość opakowania 1	38,4 cm
Waga opakowania 1	1,109 kg
Jednostka miary opakowania 2	CAR
Ilość jednostek w opakowaniu 2	10
Wysokość opakowania 2	20,0 cm
Szerokość opakowania 2	29,2 cm
Długość opakowania 2	38,4 cm
Waga opakowania 2	11,098 kg
Jednostka miary opakowania 3	S06
Ilość jednostek w opakowaniu 3	40
Wysokość opakowania 3	73,5 cm
Szerokość opakowania 3	60,0 cm
Długość opakowania 3	80,0 cm
Waga opakowania 3	57,392 kg

Oferta zrównoważonego rozwoju

Rozporządzenie REACH	Deklaracja REACH
Bez SVHC REACH	Tak
Europejska dyrektywa RoHS	Zgodność z pro-active (produkt poza zakresem obowiązywania dyrektywy UE RoHS)
Bez rtęci	Tak
Norma RoHS Chiny	Dyrektywa RoHS Chiny
Informacje na temat zwolnienia z RoHS	Tak
WEEE	Produkt należy zutylizować zgodnie z obowiązującymi na terenie Unii Europejskiej przepisami dotyczącymi odpadów i nie może on zostać wyrzucony wraz ze zwykłymi odpadami.
Bez PVC	Tak

Warunki gwarancji

Gwarancja	18 months
-----------	-----------

Karta danych technicznych BRS2573A300

produktu

Dimensions Drawings

Dimensions

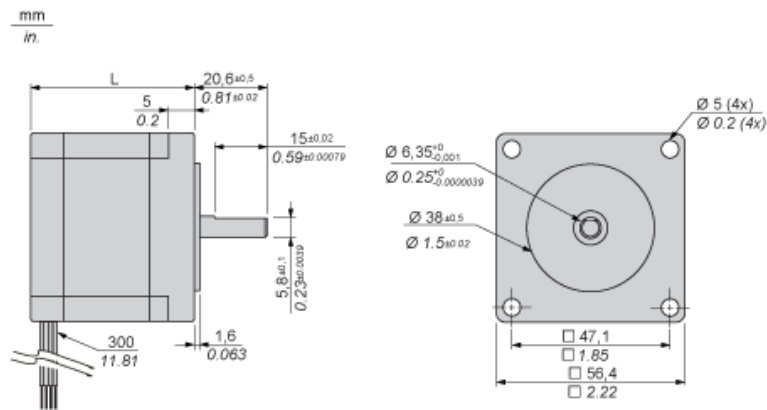

Dimensions in mm

L
76

Dimensions in in.

L
2.99

Karta danych technicznych BRS2573A300

produktu

Performance Curves

Torque Characteristics

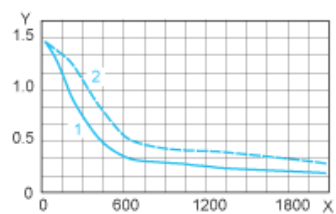

X: Speed of rotation in rpm

Y: Torque in Nm

1: 24 VDC

2: 48 VDC