



CR-9

- PL** **Instrukcja**
Czujnik ruchu CR-9 na podczerwień
- EN** **Instruction**
CR-9 Infrared Motion Sensor
- RU** **Инструкция**
Датчик движения CR-9 инфракрасный
- DE** **Anleitung**
Infrarot-Bewegungssensor CR-9
- CS** **Návod**
Infračervený snímač pohybu CR-9
- SK** **Návod**
Infračervený snímač pohybu CR-9
- LT** **Instrukcija**
Infraraudonųjų spindulių judesių jutiklis CR-9
- HU** **Használati utasítás**
CR-9 infravörös mozgásérzékelő

Dziękujemy za zakup czujnika ruchu CR-9 na podczerwień!

Wyrob wyposażono w czujnik ruchu o dużej czułości, zintegrowany elektroniczny obwód sterujący oraz moduł SMT. Czujnik ten odznacza się automatycznym, wygodnym, bezpiecznym i energooszczędnym działaniem. Pole wykrywania czujnika ma znaczną szerokość w pionie i poziomie. Czujnik działa na zasadzie wykrywania ciepła promieniowanego w paśmie podczerwieni przez ludzi. Po wykryciu ciepła w polu wykrywania, czujnik może włączyć podłączone do niego odbiorniki. Czujnik również rozpoznaje dzienne i nocne warunki oświetlenia. Urządzenie jest bardzo proste w montażu i może mieć bardzo wiele zastosowań. Ponadto wyposażono go we wskaźniki sygnalizujące obecność zasilania i wykrycia obiektów żywych.



DANE TECHNICZNE:

- Zasilanie: 220 – 240 V AC
- Zakres wykrywania: 180°
- Częstotliwość zasilania: 50 Hz-60 Hz
- Temperatura pracy: -20 ~ +40°C
- Natężenie światła otoczenia: 3 – 2000 luksów (regulowane)
- Wilgotność otoczenia pracy: < 93 %, względna
- Zwłoka wyłączenia: min. 10 ± 3 s, maks.: 7 min. ± 2 min
- Wysokość montażu: 2,5 – 3,5 m
- Pobór mocy: 0,45 W (podczas pracy), 0,1 W (podczas czuwania)
- Obciążenie znamionowe: 1200 W (lampa żarowa), 300 W (świetlówka energooszczędna)
- Prędkość wykrywanego ruchu: 0,6 – 1,5 m/s
- Zasięg wykrywania ruchu zależy od wysokości montażu: 2 – 8 m
- IP 65

SPOSÓB DZIAŁANIA:

- Pole wykrywania: szerokie w pionie i poziomie. Kąt pola wykrywania można wyregulować zgodnie z potrzebami, aczkolwiek kierunek ruchu w polu wykrywania ma ogromny wpływ na czułość pracy czujnika.
- Automatyczne rozpoznawanie dnia i nocy: natężenie światła otoczenia dla pracy czujnika można regulować według upodobań – przy ustawieniu w położeniu "SUN" ("Słońce" – ustawienie maksymalne), czujnik będzie działał w dzień i w nocy; przy ustawieniu "MOON" ("Księżyc" – ustawienie minimalne), czujnik będzie pracował wyłącznie po ciemku, gdy natężenie światła otoczenia nie przekracza 3 luksów. Sposób regulacji – patrz sposób testowania.
- Czas zwłoki wyłączenia jest sumowany w sposób ciągły: gdy czujnik wykryje drugi sygnał wzbudzenia po pierwszym, ponownie przeliczy czas do wyłączenia, dodając go do czasu zwłoki, jaki upłynął po pierwszym wzbudzeniu (czas ten jest również nastawny).
- Czas zwłoki wyłączenia odbiornika jest regulowany: użytkownik, zgodnie z własnymi upodobaniami, może ustawić czas zwłoki w zakresie od 10 s ± 3 s do maksimum 7 min. ± 2 min.



MONTAŻ: (patrz schemat)

Przed rozpoczęciem montażu należy odłączyć zasilanie sieciowe (230V AC). Prace montażowe i konserwacyjne mogą wykonywać wyłącznie wyspecjalizowani elektrycy z uprawnieniami SEP zgodnie z miejscowymi przepisami bezpieczeństwa pracy. Wprowadzenie jakichkolwiek zmian technicznych lub niedostosowanie się do instrukcji spowoduje utratę gwarancji na dany produkt. Podczas montażu należy pamiętać o bezpieczeństwie osób znajdujących się w pobliżu.

- Odkręć śrubkę mocującą dolną pokrywę, odstoń kostkę zaciskową, a następnie wprowadź przewody źródła zasilania i odbiornika przez pokrywę.
- Zamocuj dolną pokrywę za pomocą wkrętu z kołkiem rozporowym w wybranym miejscu.
- Podłącz przewody źródła zasilania i odbiornika do listwy zaciskowej zgodnie ze schematem połączeń elektrycznych.
- Załóż czujnik na dolnej pokrywie, dokładnie przykręć śrubę mocującą, a następnie podłącz zasilanie i przetestuj działanie czujnika.

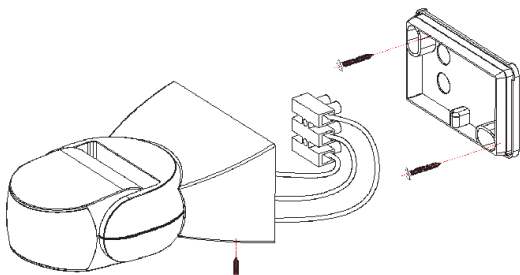

SCHEMAT POŁĄCZEŃ ELEKTRYCZNYCH

(Por. rys. po prawej)

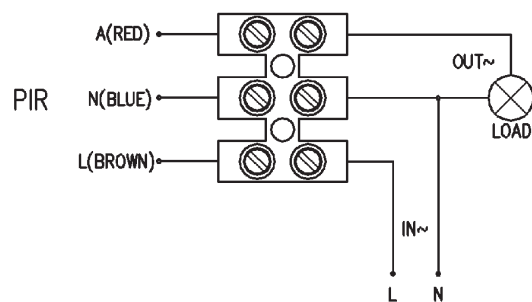

L (BRĄZOWY)
N (NIEBIESKI)
A (CZERWONY)

TEST:

- Obróć pokrętko "TIME" ("Czas") w kierunku przeciwnym do ruchu wskazówek zegara, tj. w położenie minimalne, a następnie obróć pokrętko "LUX" ("Natężenie światła") w kierunku zgodnym z ruchem wskazówek zegara w położenie maksymalne. Włącz zasilanie – odbiornik sterowany czujnikiem nie powinien się włączyć, zanim sam czujnik nie nagrzej się, co trwa od 5 do 30 s.
 - Czujnik rozpocznie pracę po kolejnych 5 – 10 sekundach, po otrzymaniu pierwszego sygnału wzbudzającego. Wówczas powinien włączyć się sterowany nim odbiornik. Zostanie on wyłączony w ciągu 7 – 13 s po zaniku sygnału wzbudzającego z czujnika.
- Obróć pokrętko "LUX" (Natężenie światła) przeciwnie do ruchu wskazówek zegara w położenie minimalne. Jeżeli czujnik jest testowany przy świetle o natężeniu powyżej 3 luksów, sygnał wzbudzający powinien zaniknąć a odbiornik wyłączyć się. Odbiornik powinien działać po zasłonięciu okna czujnika nieprzezroczystym przedmiotem (np. ręcznikiem). Odbiornik powinien wyłączyć się w ciągu 7 – 13 s od zaniku sygnału wzbudzającego.

Uwaga: Jeżeli czujnik jest testowany w świetle dziennym, należy przesunąć pokrętko "LUX" w położenie "SUN" – w przeciwnym razie czujnik nie będzie działał!

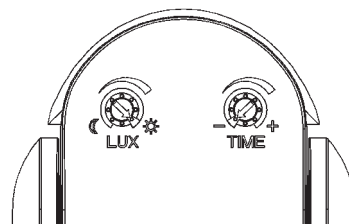

UWAGA:

- Montaż i instalację czujnika należy powierzyć wykwalifikowanemu elektrykowi lub osobie obeznannej z instalacjami elektrycznymi.
- Czujnik należy montować na solidnym, trwałym podłożu.
- Przed czujnikiem nie powinny znajdować się żadne przeszkody ani regularnie poruszające się przedmioty, które zakłócałyby wykrywanie ruchu.
- Nie należy montować czujnika w miejscach o zmiennej temperaturze, np. w pobliżu strumienia powietrza z klimatyzacji, źródła ciepła z centralnego ogrzewania itp.
- Dla własnego bezpieczeństwa nie należy samodzielnie otwierać pokrywy czujnika w przypadku usterki po montażu.
- Jeżeli produkt rzeczywisty różni się od przedstawionego w niniejszej instrukcji, należy kierować się rzeczywistą budową czujnika. Przepraszamy za wszelkie niedogodności.

WYKRYWANIE I USUWANIE USTEREK:

Odbiornik (urządzenie sterowane czujnikiem) nie działa:

- Upewnij się, że zasilanie i odbiornik są prawidłowo podłączone do czujnika.
- Upewnij się, że odbiornik pracuje prawidłowo.
- Sprawdź, czy ustawienie natężenia oświetlenia odpowiada rzeczywistemu oświetleniu miejsca pracy czujnika.

Niedostateczna czułość wykrywania:

- Sprawdź, czy przed oknem czujnika nie znajdują się przedmioty zakłócające odbiór podczerwieni (ciepła).
- Sprawdź czy temperatura otoczenia czujnika nie jest za wysoka.
- Upewnij się, czy w polu wykrywania czujnika nie znajdują się źródła sygnałów elektromagnetycznych.
- Sprawdź, czy wysokość montażu jest prawidłowa.
- Sprawdź, czy kierunek wykrywanego ruchu jest poprawny.

Czujnik nie wyłącza automatycznie odbiornika:

- Upewnij się, czy w polu wykrywania czujnika nie znajdują się źródła ciągłych sygnałów.
- Sprawdź, czy czas zwłoki wyłączenia ustawiono na maksymalną wartość.
- Sprawdź, czy źródło zasilania odpowiada wartościom znamionowym przedstawionym w instrukcji.
- Sprawdź czy w pobliżu czujnika nie zachodzą niekorzystne zmiany temperatury spowodowane np. urządzeniami klimatyzacyjnymi, centralnym ogrzewaniem itp.

EN Instruction

CR-9 Infrared Motion Sensor

GTV

Index: CR-CR9000-00 CR-CR9000-10

Welcome to use CR-9 infrared motion sensor!

The product features a high sensitivity detector, an integrated circuit, and an SMT module. It gathers automatism, convenient safe, saving-energy and practical functions. The sensor has an extremely wide detection field, both in the horizontal and vertical plane. It utilizes the infrared energy from human as control-signal source and it can start the load at once when one enters detection field. Once heat is detected in the field, the sensor can start its receivers. It can identify day and night automatically. It is easy to install and used widely. The product also indicated the presence of power and detects living organisms.



SPECIFICATION:

- Power Supply: 220-240 V/AC
- Detection Range: 180°
- Power Frequency: 50-60 Hz
- Working Temperature: -20 ~ +40°C
- Ambient Light: 3-2000 LUX (adjustable)
- Working Humidity: <93% RH
- Time Delay: 10±3 s, max.: 7 min. ± 2 min
- Installing Height: 2,5 – 3,5 m
- Power Consumption: 0.45 W (operation), 0.1 W (stand-by)
- Rated Load: 1200 W (incandescent lamp), 300 W (fluorescent lamp)
- Detected motion speed: 0.6-1.5 m/s
- Motion detection range depending on the installation height: 2-8 m
- IP 65

FUNCTIONS:

- Wide detection field, both in the horizontal and vertical plane. The detection field range can be adjusted to current needs, but the moving orientation in the detection field has a great influence on the sensor's sensitivity.
- Identify day and night automatically: The ambient light of product could be adjusted according to your desire: when turn to SUN (max), it will work day and night, when turn it to MOON (min), it will only work in the ambient light less than 3LUX. As for adjustment, please refer to testing way.
- Time-delay is added continually: When it receives the second induction signals after the first induction, it will compute time once more on the rest of the first time-delay basis (set time).
- Time-delay is adjustable: It can be set according to your desire, the minimum is 10sec±3sec, and the maximum is 7min±2min.

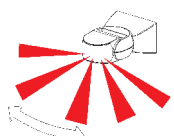

Wysoka czułość



Niska czułość

INSTALLATION: (see the diagram)

Before installation disconnect mains power supply (230 V AC).

Installation and maintenance should be performed only by trained electrical engineers approved by SEP (Association of Polish Electrical Engineers), according to local work safety regulations.

Any technical modifications or non-compliance with the operation manual shall void the product guarantee.

During installation remember about your safety and the safety of others nearby.

- Loosen the screw on the bottom lid, open the wiring terminal, pass the wire of power and load through the bottom lid.
- Fix the bottom lid with inflated screw on the selected position.
- Connect the power and load wire into connection-wire column according to the connecting figure.
- Put the sensor on the bottom lid, twist the screw tightly then electrify it and test it.

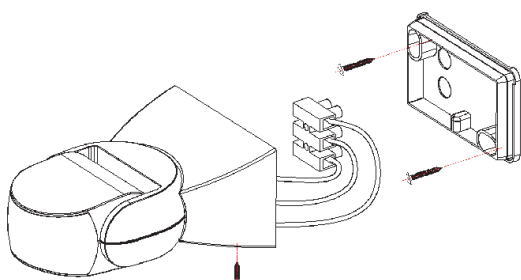

CONNECTION-WIRE SKETCH DIAGRAM

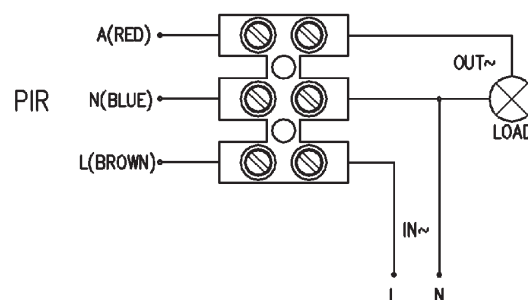

TEST:

- Turn the TIME knob anti-clockwise on the minimum, Turn the LUX knob clockwise on the maximum. Switch on the power; the load should not turn on until the sensor heats up, which takes 5 to 30 seconds.
- The sensor will be sensed again in 5-10sec later when the first induction is finished; the load should work when received sensor signal and stop working within 7-13sec with no any sensor signal.
- Turns LUX knob anti-clockwise to the minimum. If it is tested under the circumstance above 3LUX, the induction should disappear and the load should stop working. The load should keep working if the detection window is covered with an opaque object (e.g. a towel). Under the condition of no induction signals, the load should stop working within 7-13 seconds.
- Note: when testing in daylight, please turn LUX knob to (SUN) position, otherwise the sensor light could not work!

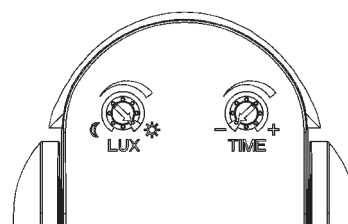

NOTE!

- Should be installed by electrician or experienced person.
- Avoid installing it on the uneven and shaky objects.
- There should be no hindrance and moving objects in front of the detection windows to effect detection.
- Avoid installing it near temperature alteration zones, for example: air condition, central heating etc.
- Considering your safety, please do not open the cover when you find the hitch after installation.
- If there is any difference between instruction and the function of the product has, please give priority to product. We apologise for any inconveniences caused.

SOME PROBLEM AND SOLVED WAY

The load do not work:

- please check if the connection-wiring of power and load is correct.
- please check if the load is good.
- please check if the working light set correspond to ambient light.

The sensitivity is poor:

- Please check if there has hindered in front of the detection window to effect to receive the signal.
- Please check if the ambient temperature is too high.
- Please check if the signal source is in the detection fields.
- Please check if the installation height corresponds to the height showed in the instruction.
- Please check if the moving orientation is correct.

The sensor can not shut off the load automatically:

- Please check if there is continual signal in the detection field.
- Check if the time delay is set to the longest.
- Check if the power corresponds to the instruction.
- Please check if the temperature near the sensor changes obviously, such as air condition or central heating etc.

RU Инструкция

Датчик движения CR-9 инфракрасный.

GTV®

Индекс: CR-CR9000-00 | CR-CR9000-10

Благодарим Вас за покупку инфракрасного датчика движения CR-9!

Датчик оснащен детектором движения с высокой чувствительностью, встроенной электронной системой управления и модулем SMT. Датчик отличается автоматической, удобной, безопасной и энергосберегающей работой. Датчик имеет широкую зону обнаружения по вертикали и по горизонтали. Принцип действия датчика основан на обнаружении теплового излучения человека в инфракрасном диапазоне. При обнаружении тепла в зоне обнаружения, датчик может включить подключенные к нему электроприборы. Датчик также распознает дневное и ночное освещение. Устройство очень легко монтируется и может использоваться различными способами. Кроме того датчик оснащен индикаторами, показывающими наличие электропитания и обнаружение живых объектов.



ТЕХНИЧЕСКИЕ ХАРАКТЕРИСТИКИ:

- Питание: 220-240 В AC
- Угол зоны обнаружения: 180°
- Частота напряжения питания: 50 Гц - 60 Гц
- Рабочая температура: -20 ~ +40°C
- Интенсивность освещения окружающей среды: 3-2000 люкс (регулируемая)
- Влажность окружающего воздуха: < 93%, относительная
- Задержка выключения: мин. 10 ± 3 с, макс. 7 мин ± 2 мин
- Высота установки: 2,5 - 3,5 м
- Потребляемая мощность: 0,45 Вт (во время работы), 0,1 Вт (в режиме ожидания)
- Номинальная нагрузка: 1200 Вт (лампа накаливания), 300 Вт (энергосберегающая люминесцентная лампа)
- Скорость обнаруживаемого движения: 0,6-1,5 м/с
- Дальность обнаружения движения зависит от высоты установки: 2-8 м
- IP 65

ПРИНЦИП ДЕЙСТВИЯ:

- Зона обнаружения: широкая по вертикали и по горизонтали. Угол зоны обнаружения можно регулировать по собственному усмотрению, но направление движения в зоне обнаружения имеет огромное влияние на чувствительность работы датчика.
- Автоматическое распознавание дня и ночи: интенсивность окружающего освещения для работы датчика можно регулировать по своему усмотрению - при установке в положение "Sun" ("Солнце" - максимальное значение) датчик будет работать днем и ночью; при установке "MOON" ("Луна" - минимальное значение), датчик будет работать только в темноте, при уровне освещенности окружающей среды менее 3 люкс. Способ регулировки - см. тестирование.
- Время задержки выключения постоянно суммируется: если датчик обнаружит второй активирующий сигнал после первого, то он снова пересчитает время до отключения, добавив его к времени задержки, которое прошло после первой активации (это время также регулируется).
- Время задержки выключения электроприбора регулируется: пользователь может по своему усмотрению настроить время задержки в диапазоне от 10 с ± 3 с до максимум 7 мин ± 2 мин.

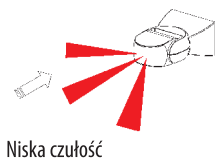

МОНТАЖ: (см. схему).

Перед началом установки отключите источник питания (230 В AC).

Монтаж и техническое обслуживание может осуществляться только специализированными электриками с разрешениями

SEP в соответствии с местными правилами техники безопасности. Внесение каких-либо технических изменений или невыполнение указаний данного руководства приведет к аннулированию гарантии на данное устройство.

Во время установки следует помнить о собственной безопасности и безопасности находящихся поблизости лиц.

- Открутите винт крепления нижней крышки, откройте клеммную колодку, а затем введите провода источника питания и подключаемого электроприбора через крышку.
- Закрепите нижнюю крышку в выбранном месте при помощи винта с распорным колышком.
- Подсоедините провода источника питания и электроприбора к клеммной колодке в соответствии со схемой электрических соединений.
- Установите датчик на нижней крышке, тщательно затяните винт, а затем включите электропитание и проверьте работу датчика.



СХЕМА ЭЛЕКТРИЧЕСКИХ СОЕДИНЕНИЙ



ТЕСТ:

- Поверните регулятор "TIME" ("Время") в направлении против часовой стрелки, т.е. в минимальное положение, а затем поверните регулятор "LUX" ("Интенсивность света") в направлении по часовой стрелке в максимальное положение. Включите питание - электроприбор управляемый датчиком не должен включаться, пока сам датчик не нагреется, что длится от 5 до 30 с.
- Датчик начнет работу через следующие 5 - 10 с, после получения первого активирующего сигнала. Тогда должен включиться управляемый электроприбор. Он будет выключен в течение 7 - 13 с, после исчезновения активирующего сигнала датчика.
- Поверните регулятор "LUX" ("Интенсивность света") в направлении против часовой стрелки, т.е. в минимальное положение. Если датчик тестируется при свете с интенсивностью более 3 люкс, активирующий сигнал должен исчезнуть, а электроприбор выключиться. Электроприбор должен работать если окошко датчика заслонить непрозрачным предметом (напр., полотенцем). Датчик должен выключить электроприбор в течение 7-13 секунд, после исчезновения активирующего сигнала.
- Примечание: Если датчик тестируется в дневном свете, установите регулятор "LUX" в положение "SUN" - в противном случае датчик не будет работать!

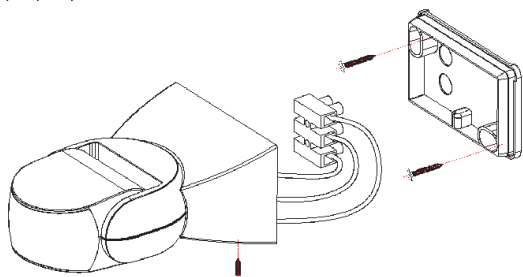
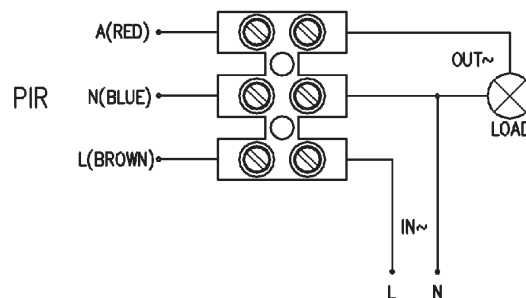
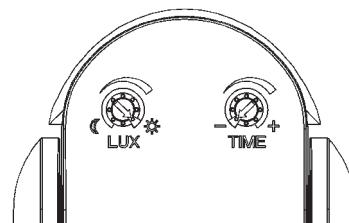

Внимание:

- Монтаж и установку датчика следует поручить квалифицированному электрику или лицу знакомому с электрическими системами.
- Датчик следует монтировать на твердом, прочном основании.
- Перед датчиком не должны находиться какие-либо препятствия или постоянно движущиеся предметы, которые могут мешать обнаружению движения.
- Не следует устанавливать датчик в местах с переменной температурой, например, вблизи потока воздуха из кондиционера, источников тепла из центрального отопления и т.д.
- Для вашей собственной безопасности, не открывайте самостоятельно крышку датчика в случае неполадки после установки.
- Если изделие отличается от приведенного в данной Инструкции, следует руководствоваться фактической конструкцией датчика. Приносим свои извинения за все неудобства.

ПОИСК И УСТРАНЕНИЕ НЕИСПРАВНОСТЕЙ:

Подключенный электроприбор (устройство управляемое датчиком) не работает:

- Убедитесь, что электропитание и электроприбор правильно подключены к датчику.
- Убедитесь, что электроприбор работает правильно.
- Убедитесь, что настройка интенсивности освещения соответствует реальному освещению места работы датчика.

Недостаточная чувствительность обнаружения:

- Убедитесь, что перед окошком датчика не находятся предметы, мешающие приему инфракрасного (теплового) излучения.
- Убедитесь, что температура окружающей среды не является слишком высокой.
- Убедитесь, что в зоне обнаружения датчика нет источников электромагнитных сигналов.
- Проверьте правильность высоты монтажа.
- Убедитесь, в правильности направления обнаруживаемого движения.

Датчик не выключает подключенный электроприбор автоматически:

- Убедитесь, что в зоне обнаружения датчика нет источников постоянных сигналов.
- Убедитесь, что время задержки выключения установлено на максимальное значение.
- Убедитесь, что источник питания соответствует номинальным значениям, указанным в инструкции.
- Убедитесь, что вблизи датчика не происходят неблагоприятные изменения температуры, вызванные, напр., кондиционирующими устройствами, центральным отоплением и т.д.

Wir bedanken uns für den Kauf des Infrarot-Bewegungssensors CR-9!

Das Produkt ist mit einem Bewegungssensor mit hoher Empfindlichkeit, integrierten elektronischen Steuerkreis sowie SMT-Modul ausgestattet. Der Sensor zeichnet sich durch automatische, komfortable und energiesparende Funktion aus. Das Detektionsfeld des Sensors ist sehr breit lotrecht und vertikal. Der Sensor detektiert Wärme, die im Infrarotband durch Menschen ausgestrahlt wird. Nach der Detektion der Wärme im Detektionsfeld kann der Sensor die an ihn angeschlossenen Empfänger einschalten. Der Sensor erkennt ebenfalls tägliche und nächtliche Beleuchtungsbedingungen. Die Einrichtung ist montageleicht und in vieler Bereichen einsetzbar. Darüber hinaus wurde er mit Spannungsanzeigen und Anzeigen der Detektion von lebendigen Objekten.



TECHNISCHE DATEN:

- Anschlussspannung: 220-240 V AC
- Detektionsumfang: 180°
- Versorgungsfrequenz: 50 Hz-60 Hz
- Arbeitstemperatur -20 ~ +40°C
- Lichtstärke der Umgebung: 3-2000 Lux (regulierbar)
- Feuchtigkeit der Betriebsumgebung: < 93%, relativ
- Ausschaltverzögerung: min. 10 s ± 3 s, max. 7 min. ± 2 min.
- Montagehöhe: 2,5 - 3,5 m
- Leistungsentnahme: 0,45 W (während der Arbeit), 0,1 W (während der Wache)
- Nennbelastung: 1200 W (Glühlampe), 300 W (energiesparende Leuchtstofflampe)
- Geschwindigkeit der detektierten Bewegung: 0,6-1,5 m/s
- Detektionsreichweite abhängig von der Montagehöhe 2-8 m
- IP 65

WIRKUNGSWEISE:

- Das Detektionsfeld des Sensors: breit lotrecht und vertikal. Winkel des Detektionsfelds kann nach Bedürfnissen reguliert werden, obwohl die Bewegungsrichtung im Detektionsfeld sehr großen Einfluss auf Empfindlichkeit des Sensorbetriebs hat.
- Automatische Erkennung der Tages- und Nachtzeit: Lichtstärke der Umgebung für Betrieb des Sensors kann beliebig eingestellt werden – bei der Einstellung in der Position "SUN" ("Sonne" – maximale Einstellung), der Sensor funktioniert tagsüber und in der Nacht; bei der Einstellung "MOON" ("Mond" – minimale Einstellung), der Sensor funktioniert ausschließlich in der Dunkelheit, wenn die Lichtstärke der Umgebung nicht größer als 3 Lux ist. Einstellungsweise – siehe Test.
- Die Verzugszeit wird kontinuierlich zusammengezählt, wenn der Sensor ein zweites Erregungssignal nach dem ersten Signal detektiert, rechnet er die Zeit bis zur Ausschaltung nach und addiert sie zur Verzugszeit, die nach der ersten Erregung verlief (diese Zeit ist auch einstellbar).
- Die Verzugszeit der Ausschaltung des Empfängers ist regulierbar: Der Benutzer kann die Verzugszeit im Bereich von 10 s ± 3 s bis max. 7 min. ± 2 min beliebig einstellen.



Wysoka czułość



Niska czułość

MONTAGE: (s. Plan)

Vor Montagebeginn ist die Versorgungsspannung (230 V AC) zu trennen. Sämtliche Montage- und Instandsetzungsarbeiten dürfen ausschließlich durch qualifizierte Elektrotechniker mit SEP-Zulassungen, gemäß lokalen Arbeitssicherheitsvorschriften durchgeführt werden. Jedwede konstruktionstechnischen Änderungen oder Nichteinhaltung der in dieser Betriebsanleitung genannten Hinweise bewirkt einen Entzug der Garantierechte am jeweiligen Produkt. Während der Montage sollte die Sicherheit in der Umgebung verbleibender Personen mitberücksichtigt werden.

- Die Befestigungsschraube des unteren Deckels lösen, den Klemmblock enthüllen und Leitungen der Versorgungsquelle und des Empfängers durch den Deckel einführen.
- Den zweiten Deckel mittels Schraube mit Dübel an gewünschter Stelle befestigen.
- Die Leitungen der Versorgungsquelle und des Empfängers an die Klemmleiste nach dem Elektroschaltplan anschließen.
- Den Sensor an den unteren Deckel montieren, die Befestigungsschraube festschrauben und die Versorgung anschließen sowie die Funktion des Sensors prüfen.

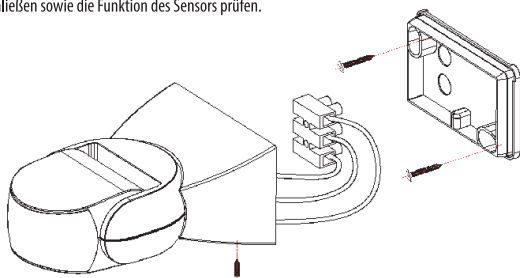

ELEKTROSCHALTPLAN

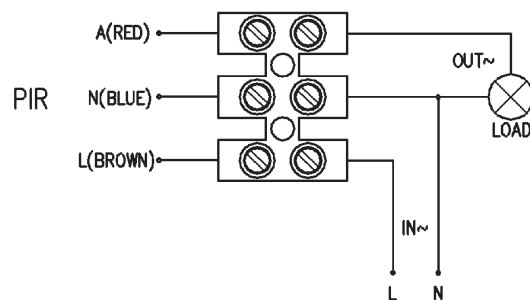

TEST:

- Drehknopf "TIME" ("Zeit") entgegen dem Uhrzeigersinn, d.h. in die Position minimal, drehen, und den Drehknopf "LUX" ("Lichtstärke") im Uhrzeigersinn, in die Position maximal, drehen. Spannung einschalten – der mit dem Sensor gesteuerte Empfänger soll sich einschalten, bevor der Sensor sich erwärmt, was dauert 5-30 s.
- Der Sensor beginnt sein Betrieb nach weiteren 5-10 Sekunden, nach Erhalt des ersten Erregungssignals. Dann soll sich der mit ihm gesteuerte Empfänger einschalten. Er wird innerhalb von 7-13 s nach Schwund des Erregungssignals vom Sensor ausgeschaltet.
- Drehknopf "LUX" ("Lichtstärke") entgegen dem Uhrzeigersinn in die Position minimal drehen. Wenn der Sensor beim Licht mit Lichtstärke über 3 Lux getestet wird, soll das Erregungssignal schwinden und der Empfänger sich ausschalten. Der Empfänger soll nach Abdeckung des Sensorfensters mit einem undurchsichtigen Gegenstand (z.B. Handtuch) arbeiten. Der Empfänger soll sich innerhalb von 7-13 s nach dem Schwund des Erregungssignals ausschalten.
- Achtung: Falls der Sensor im Tageslicht getestet wird, ist der Drehknopf "LUX" in die Position "SUN" zu verschieben – anderenfalls wird der Sensor nicht funktionieren

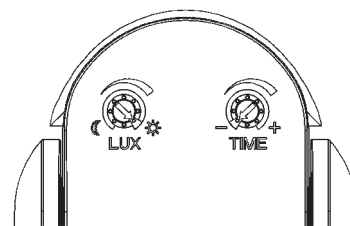

ACHTUNG:

- Mit Montage und Installation sind eine qualifizierte Elektrokraft oder eine Person, die sich mit Elektroinstallationen auskennt, zu beauftragen.
- Den Sensor auf einer soliden, stabilen Unterlage montieren.
- Vor dem Sensor sollen sich keine Hindernisse oder sich regelmäßig bewegende Gegenstände befinden, die sein Detektionsfeld verdecken.
- Den Sensor nicht an Stellen mit veränderlicher Temperatur montieren, z.B. in der Nähe des Luftstroms aus der Klimaanlage, Wärmequellen aus zentraler Heizung, usw.
- Für eigene Sicherheit soll der Benutzer die Sensorkappe bei Störung des Sensors nicht selbstständig abnehmen.
- Falls das tatsächliche Produkt sich vom in dieser Anleitung dargestellten Produkt unterscheidet, soll man sich nach tatsächlichen Aufbau des Sensors richten. Entschuldigen Sie bitte die vorhandenen Unbequemlichkeiten.

FEHLERSUCHE UND -BESEITIGUNG:

Empfänger (mit dem Sensor gesteuerte Einrichtung) funktioniert nicht:

- Sicherstellen, dass die Versorgung und der Empfänger an den Sensor richtig angeschlossen sind.
- Sicherstellen, dass der Empfänger richtig funktioniert.
- Prüfen, ob die Einstellungen der Lichtstärke der tatsächlichen Beleuchtung der Betriebsposition des Sensors entspricht.

Nicht ausreichende Detektionsempfindlichkeit:

- Prüfen, ob sich vor dem Sensorfenster keine Gegenstände befinden, die Infrarotempfang (Wärmeempfang) beeinträchtigen.
- Prüfen, ob die Umgebungstemperatur des Sensors nicht zu hoch ist.
- Sicherstellen, ob sich im Detektionsfeld des Sensors keine Quellen der elektromagnetischen Signale befinden.
- Prüfen, ob die Montagehöhe richtig ist.
- Prüfen, ob die Richtung der detektierten Bewegung richtig ist.

Der Sensor schaltet den Empfänger nicht automatisch aus:

- Sicherstellen, ob sich im Detektionsfeld des Sensors keine Quellen von stetigen Signalen befinden.
- Prüfen, ob die Verzugszeit der Ausschaltung maximal eingestellt wurde.
- Prüfen, ob die Versorgungsquelle den Nennwerten aus der Anleitung entspricht.
- Prüfen, ob in der Nähe des Sensors keine ungünstige Temperaturänderungen stattfinden, die durch z.B. Klimaanlage, zentrale Heizung, usw. verursacht werden.

Děkujeme za koupi infračerveného snímače pohybu CR-9!

Výrobek je vybaven snímačem pohybu s vysokou citlivostí, integrovaným řídicím elektronickým obvodem a modulem SMT. Tento snímač se vyznačuje automatickým, pohodlným, bezpečným a energeticky úsporným provozem. Detekční pole snímače je rozsáhlé jak do šířky tak i do výšky. Snímač funguje na zásadě detekce tepla, vyzářovaného osobami v infračervené oblasti. Po zjištění tepla v detekčním poli může snímač zapnout připojené spotřebiče. Snímač také rozeznává denní a noční světelné podmínky. Přístroj je velice jednoduchý na montáž a může mít mnoho způsobů využití. Navíc je vybaven kontrolkami, signalizujícími aktivní napájení a detekci živých objektů.



TECHNICKÉ ÚDAJE:

- Napájení: 220-240 V AC
- Detekční rozsah: 180°
- Frekvence napájení: 50 Hz-60Hz
- Provozní teplota: -20 ~+40°C
- Intenzita světla prostředí: 3 - 2000 luxů (nastavitelné)
- Vlhkost provozního prostředí: < 93 %, relativní
- Prodleva vypnutí: min. 10 ±3 s, max.: 7 min. ±2 min.
- Výška montáže: 2,5 - 3,5 m
- Elektrický příkon: 0,45 W (při činnosti), 0,1 W (při hlídání)
- Jmenovitý výkon: 1200 W (klasická žárovka), 300W (úsporná zářivka)
- Rychlost detekovaného pohybu: 0,6-1,5 m/s
- Dosah detekce pohybu závisí na montážní výšce: 2 - 8 m
- IP 65

ZPŮSOB FUNGOVÁNÍ:

- Detekční pole: široký rozsah vertikální i horizontální. Úhel detekčního pole je možné nastavit podle potřeby, i když směr pohybu v detekčním poli má obrovský vliv na citlivost snímače.
- Automatické rozeznávání dne a noci: intenzitu světla prostředí pro činnost snímače je možné nastavovat podle potřeby - při nastavení do polohy „SUN“ („Slunce“ - maximální nastavení), snímač bude fungovat ve dne i v noci; v poloze „MOON“ („Měsíc“ - minimální nastavení), čidlo bude fungovat výhradně potmě, když intenzita světla prostředí nepřekračuje 3 luxy. Způsob regulace - viz způsob testování.
- Doba prodlevy vypnutí se načítá nepřetržitě: když snímač detekuje druhý aktivní signál hned po prvním, opětovně přepočítá dobu do vypnutí tak, že připočítává k době prodlevy, která uplynula od první aktivace (tuto dobu lze také nastavit).
- Doba prodlevy vypnutí spotřebiče je nastavitelná: uživatel může podle vlastní potřeby nastavit dobu prodlevy v rozmezí od 10 s ±3 s až max. 7 min. ±2 min.

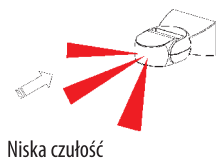

MONTÁŽ: (viz schéma)

Před zahájením montáže je nutné odpojit přívod (230V AC). Montáž a údržbu směji provádět výhradně specializovaní elektrikáři s oprávněním SEP podle místních předpisů bezpečnosti práce. V případě technické modifikace nebo nedodržení pokynů uvedených v návodu je záruka na uvedený výrobek neplatná. Během montáže berte v úvahu bezpečnost osob nacházejících se v pracovním prostoru.

- Odšroubujte upevňovací šroubek dolního krytu, odkryjte svorkovnici a protáhněte krytem napájecí kabel i kabel od spotřebiče.
- Připevňte dolní kryt na vybraném místě hmoždinkou a vrutem.
- Připojte napájecí kabel a kabel od spotřebiče do svorkovnice podle schématu elektrického připojení.
- Nasadte snímač na dolní kryt, důkladně utáhněte upevňovací šroub a poté zapněte napájení a otestujte činnost snímače.

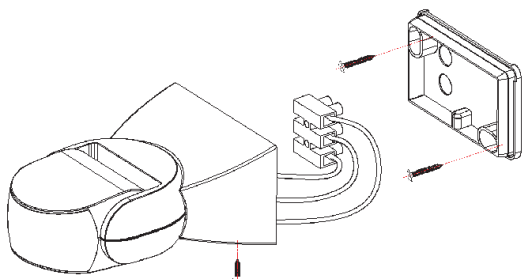

SCHEMA ELEKTRICKÉHO PŘIPOJENÍ

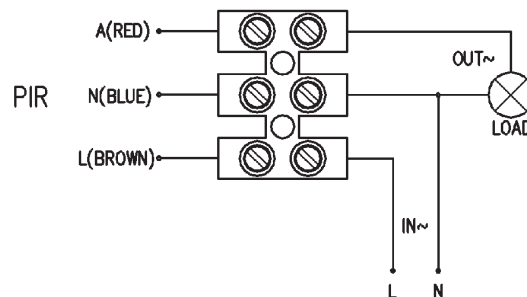

TEST:

- Otočte knoflík „TIME“ („Doba“) proti směru hodinových ručiček, tj. do polohy minimum, a poté otočte knoflík „LUX“ („Intenzita světla“) ve směru hodinových ručiček do polohy maximum. Zapněte napájení - snímačem řízený spotřebič by se neměl zapnout, dokud se snímač neohřeje, což trvá 5 až 30 s.
- Snímač začne fungovat po dalších 5 - 10 vteřinách, po přijetí prvního aktivního signálu. Teprve tehdy by se měl zapnout jím řízený spotřebič. Vypne se během 7 - 13 s po zániku aktivního signálu ze snímače.
- Otočte knoflík „LUX“ (Intenzita světla) proti směru hodinových ručiček až nadoraz do polohy minimum. Pokud je snímač testován při světle převyšujícím hodnotu 3 luxy, aktivní signál by měl zmizet a spotřebič by se měl vypnout. Spotřebič musí fungovat po zakrytí okénka snímače neprůhledným předmětem (např. ruknicem). Spotřebič by se měl vypnout během 7-13 s po zmizení aktivního signálu.
- Pozor: Pokud je snímač testován při denním světle, musíte knoflík „LUX“ otočit do polohy „SUN“- jinak snímač nebude fungovat!

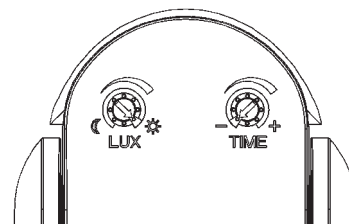

POZOR:

- Montáž a instalace snímače musí provádět kvalifikovaný elektrikář nebo osoba seznámená s elektrickými rozvody.
- Snímač je potřeba montovat na solidní, pevný povrch.
- Před snímačem se nesmí nacházet žádné překážky ani pravidelně se pohybující předměty, které by narušovaly detekci pohybu.
- Snímač nesmí být montován na místa s proměnlivou teplotou, např. poblíž proudu vzduchu z klimatizace, tepelných zdrojů z ústředního topení atd.
- Pro vlastní bezpečí neotvírejte samostatně kryt snímače v případě závady po montáži.
- Pokud se skutečný výrobek liší od popisovaného v tomto návodu, řiďte se skutečným vzhledem snímače. Omlouváme se za případné odlišnosti..

DETEKCE A ODSTRAŇOVÁNÍ ZÁVAD:

Spotřebič (zařízení ovládané snímačem) nefunguje:

- Ujistěte se, že zdroj i spotřebič jsou správně připojeni ke snímači.
- Ujistěte se, že spotřebič funguje správně.
- Zkontrolujte, jestli nastavení intenzity osvětlení odpovídá skutečnému osvětlení provozního prostoru snímače.

Nedostatečná citlivost detekce:

- Zkontrolujte, jestli se před okénkem snímače nenachází předměty narušující infračervené paprsky (teplo).
- Zkontrolujte, jestli není teplota v okolí snímače příliš vysoká.
- Ujistěte se, jestli v detekčním poli snímače nejsou zdroje elektromagnetických signálů.
- Zkontrolujte, jestli je výška umístění správná.
- Zkontrolujte, jestli je správný směr detekovaného pohybu.

Snímač nevypíná automaticky spotřebič:

- Ujistěte se, jestli v detekčním poli snímače nejsou zdroje nepřetržitých signálů.
- Zkontrolujte, jestli není doba prodlevy nastavena na maximální hodnotu.
- Zkontrolujte, jestli napájecí zdroj odpovídá nominálním hodnotám uvedeným v návodu.
- Zkontrolujte, jestli k blízkosti snímače nedochází k nepatřičným změnám teploty, způsobeným např. klimatickým zařízením, ústředním topením atd

Ďakujeme za nákup infračerveného snímača pohybu CR-9!

Výrobok je vybavený snímačom pohybu s vysokou citlivosťou, zabudovaným elektronickým ovládacím obvodom a modulom SMT. Tento snímač sa vyznačuje automatickou, komfortnou, bezpečnou a energeticky úspornou prevádzkou. Pole detekcie snímača má značnú šírku v zvislom a vodorovnom smere. Snímač pracuje na princípe detegovania tepla vyžarovaného ľuďmi v zóne infračervených lúčov. Po detekcii tepla v poli detekcie môže snímač zapnúť k nemu pripojené spotrebiče. Snímač rozoznáva taktiež denné a nočné podmienky osvetlenia. Zariadenie sa veľmi jednoducho montuje a môže mať veľmi široké použitie. Okrem toho je vybavený indikátormi signalizujúcimi prítomnosť napájania a detekciu živých objektov.



TECHNICKÉ ÚDAJE:

- Napájanie: 220 – 240 V AC
- Pole detekcie: 180°
- Frekvencia napájania: 50 – 60 Hz
- Prevádzková teplota: -20 ~ +40°C
- Intenzita svetla prostredia: 3 – 2 000 luxov (regulovaná)
- Vlhkosť pracovného prostredia: <93 %, relatívna
- Oneskorenie vypnutia: min. 10 ± 3 s, max. 7 ± 2 min
- Montážna výška: 2,5 – 3,5 m
- Prikon: 0,45 W (prevádzka), 0,1 W (pohotovostný stav)
- Menovitá zaťaženie: 1 200 W (klasická žiarovka), 300 W (úsporná žiarovka)
- Rýchlosť detegovaneho pohybu: 0,6 – 1,5 m/s
- Dosah detekcie pohybu závisiaci od montážnej výšky: 2 – 8 m
- IP 65

SPÔSOB FUNKOVANIA:

- Pole detekcie: široké v zvislom a vodorovnom smere. Uhol pola detekcie je podľa potreby možné regulovať, avšak smer pohybu v poli detekcie má obrovský vplyv na citlivosť práce snímača.
- Automatické rozoznávanie dňa a noci: Intenzitu svetla okolitého prostredia je možné pre prácu snímača regulovať podľa potreby – pri nastavení do polohy „SUN“ („Slnko“ – maximálne nastavenie) bude snímač fungovať cez deň a v noci; pri nastavení „MOON“ („Mesiac“ – minimálne nastavenie) snímač bude pracovať výlučne za tmy, ak intenzita svetla okolitého prostredia neprevyšuje 3 luxy. Spôsob regulácie – pozri spôsob testovania.
- Čas oneskorenia vypnutia je vyhodnocovaný priebežne. Keď detektor deteguje druhý aktívny signál po prvom, znova prepočíta čas do vypnutia jeho pripočítaním k času oneskorenia, ktorý uplynul po prvej aktivácii (tento čas je taktiež nastaviteľný).
- Čas oneskorenia vypnutia spotrebiča sa reguluje: užívateľ môže podľa vlastných potrieb nastaviť čas oneskorenia v rozsahu od 10 ± 3 s do maximálne 7 ± 2 min.



MONTÁŽ: (pozri schému)

Pred začatím montáže je potrebné odpojiť sieťové napájanie (230 V AC). Montážne práce a údržbu môžu vykonávať výlučne kvalifikovaní elektrikári s oprávneniami SEP podľa miestnych predpisov o bezpečnosti práce. Zavedenie akýchkoľvek technických zmien alebo nedodržanie návodu spôsobí stratu záruky na daný výrobok. Počas montáže je potrebné pamätať na bezpečnosť osôb nachádzajúcich sa v blízkosti.

- Vyskrutkujte skrutku upevňujúcu dolné veko, odkryte svorkovnicu a následne zaveďte cez veko vodiče zdroja napájania a spotrebiča.
- Upevnite spodné veko na zvolené miesto pomocou skrutky s hmoždinkou.
- Zapojte vodiče zdroja napájania a spotrebiča k svorkovnici podľa schémy elektrického zapojenia.
- Založte snímač na dolné veko, dôkladne priskrutkujte upevňovaciu skrutku a následne pripojte napájanie a otestujte činnosť snímača.

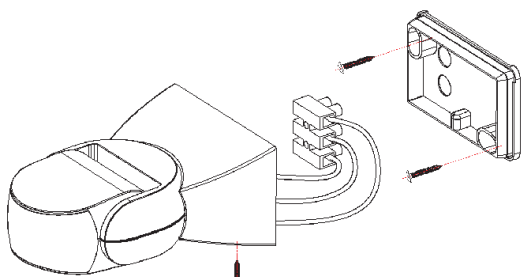

SCHEMA ELEKTRICKÉHO ZAPOJENIA

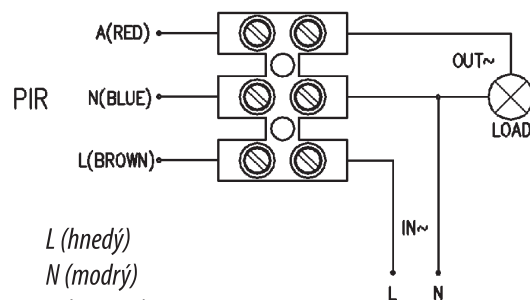

L (hnedý)
N (modrý)
A (červený)

TEST:

- Otočte gombík „TIME“ (Čas) proti smeru pohybu hodinových ručičiek, t. j. do minimálnej polohy a následne otočte gombík „LUX“ (Intenzita svetla) v smere pohybu hodinových ručičiek do maximálnej polohy. Zapnite napájanie – spotrebič ovládaný snímačom sa nesmie zapnúť, pokiaľ sa samotný snímač nenahreje, čo trvá od 5 do 30 s.
- Snímač začne pracovať po nasledujúcich 5 – 10 sekundách po obdržaní prvého aktívneho signálu. Ihneď sa musí zapnúť ním ovládaný spotrebič. Bude vypnutý 7 – 13 s po strate aktívneho signálu zo snímača.
- Otočte gombík „LUX“ (Intenzita svetla) proti smeru pohybu hodinových ručičiek do minimálnej polohy. Ak sa snímač testuje pri svetle s intenzitou vyššou ako 3 luxy, aktívny signál sa musí stratiť a spotrebič by sa mal vypnúť. Spotrebič musí pracovať po zakrytí okienka snímača nepriehľadným predmetom (napr. uterákom). Spotrebič sa musí vypnúť v priebehu 7 – 13 s po strate aktívneho buďiaceho signálu.
- Upozornenie: Ak sa snímač testuje pri dennom svetle, je potrebné otočiť gombík „LUX“ do polohy „SUN“ – v opačnom prípade nebude snímač pracovať!

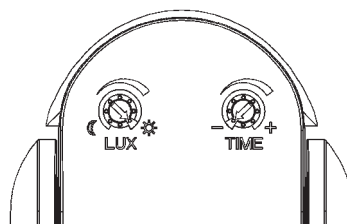

UPOZORNENIE:

- Montáž a inštaláciu snímača je potrebné zveriť kvalifikovanému elektrikárovi alebo osobe oboznámenej s inštaláciou elektrických zariadení.
- Snímač je potrebné montovať na solidný, pevný podklad.
- Pred snímačom by sa nemali nachádzať žiadne prekážky ani pravidelne pohybujúce sa predmety, ktoré by rušili detekciu pohybu.
- Snímač sa nesmie montovať na miesta s meniacou sa teplotou, napr. v blízkosti prúdu vzduchu z klimatizácie, zdrojov tepla ústredného kúrenia pod..
- Pre vlastnú bezpečnosť v prípade poruchy neatvárajte po montáži veko snímača.
- Ak sa skutočný výrobok odlišuje od uvedeného v tomto návode, je potrebné sa riadiť skutočnou konštrukciou snímača. Ospravedlňujeme sa za všetky nezrovnalosti.

ZISŤOVANIE A ODSTRANOVANIE PORÚCH:

Spotrebič (zariadenie ovládané snímačom) nefunguje:

- Presvedčte sa, že napájanie a spotrebič sú správne pripojené k snímaču.
- Presvedčte sa, že spotrebič pracuje správne.
- Skontrolujte, či nastavenie intenzity osvetlenia zodpovedá skutočnému osvetleniu miesta práce snímača.

Nedostatočná citlivosť detekcie:

- Skontrolujte, či sa pred okienkom snímača nenachádzajú predmety, ktoré rušia príjem infračerveného žiarenia (tepla).
- Skontrolujte, či okolitá teplota snímača nie je príliš vysoká.
- Uistite sa, či sa v poli detekcie snímača nenachádzajú zdroje elektromagnetických signálov.
- Skontrolujte, či je správna montážna výška.
- Skontrolujte, či je správny smer detegovaneho pohybu.

Snímač nevypína spotrebič automaticky:

- Skontrolujte, či sa v poli detekcie snímača nenachádza zdroj trvalých signálov.
- Skontrolujte, či čas oneskorenia vypnutia je nastavený na maximálnu hodnotu.
- Skontrolujte, či zdroj napájania zodpovedá menovitým hodnotám uvedeným v návode.
- Skontrolujte, či v blízkosti snímača nedochádza k neželaným zmenám teploty zapríčineným napr. klimatizačnými zariadeniami, ústredným kúrením a pod.

Dėkojame, kad įsigijote infraraudonųjų spindulių judesių jutiklį CR-9!

Gaminyje įrengtas didelio jautrumo judesių jutiklis, elektroninis valdymo kontūras ir SMT modulis. Šis jutiklis pasižymi patogiu, saugiu ir taupiu automatinio veikimu. Jutiklio susekimo laukas gana platus vertikaliai ir horizontaliai. Jutiklis aptinka žmonių spinduliuojamą infraraudonojo diapazono šilumą. Aptikęs šilumą sekimo lauke jutiklis gali įjungti prijungtus imtuvus. Jutiklis taip pat atpažįsta dienos ir nakties apšvietimo sąlygas. Įrenginį labai paprasta montuoti, yra daug jo pritaikymo galimybių. Indikatoriai rodo įtampą ir gyvų objektų aptikimą.



TECHNINIAI DUOMENYS

- Įtampa: 220–240 V AC.
- Aptikimo aprėptis: 180°.
- Maitinimo tinklo dažnis: 50–60 Hz.
- Veikimo temperatūra: nuo -20 iki +40°C.
- Aplinkos šviesos stipris: 3–2 000 liuksų (galima reguliuoti).
- Aplinkos darbo drėgmė: < 93 %, sąlyginė.
- Atsijungimo delsa: min. 10 s ± 3 s, maks. 7 min. ± 2 min.
- Montavimo aukštis: 2,5–3,5 m.
- Naudojamas galingumas: 0,45 W (veikimo metu), 0,1 W (budėjimo metu).
- Maksimali apkrova: 1 200 W (elektros lemputė), 300 W (fluorescencinė lemputė).
- Aptinkamo judėjimo greitis: 0,6–1,5 m.
- Judėjimo aptikimo atstumas, priklausomai nuo montavimo aukščio: 2–8 m.
- IP 65.

VEIKIMO BŪDAS

- Sekimo laukas: vertikaliai ir horizontaliai. Sekimo lauko kampą galima reguliuoti pagal poreikius, nors judėjimo kryptis sekimo lauke turi didelę įtaką jutiklio veikimo jautrumui.
- Automatinis dienos ir nakties atpažinimas: jutiklio veikimo aplinkos šviesos stiprį galima reguliuoti pagal pageidavimus – nustatius padėtį „SUN“ („Saulė“ – maksimalus parametras), jutiklis veiks dieną ir naktį; nustatius „MOON“ („Mėnulis“ – minimalus parametras), jutiklis veiks tik tamsioje, kai aplinkos šviesos stipris neviršija 3 liuksų. Reguliavimas – žr. bandymą.
- Išsijungimo delsos laikas sumuojamas nuosekliai: kada jutiklis gauna antrą sužadinimo signalą, iš naujo perskaiciuoja laiką iki išsijungimo ir prideda jį prie delsos laiko, kuris praėjo po pirmo sužadinimo (šis laikas taip pat nustatomas).
- Imtuvo atsijungimo delsos laikas reguliuojamas: naudotojas pagal savo pageidavimus gali nustatyti delsos laiką nuo 10 ± 3 s iki 7 ± 2 min.



MONTAVIMAS (žr. schemą)

Prieš pradėdant montuoti reikia išjungti elektros maitinimą (230 V AC). Montavimo ir techninės priežiūros darbus gali atlikti tik kvalifikuoti elektrikai, turintys SEP, pagal vietines darbo saugos taisykles. Dėl bet kokių techninių pakeitimų arba instrukcijų nesilaikymo šio gaminio garantija nustoja galiojusi. Montavimo metu reikia pasirūpinti šalia esančių asmenų sauga.

- Atsukite varžtą, kuriuo pritvirtintas apatinis dangtelis, atidenkite fiksatorių, per dangtelį įveskite elektros maitinimo ir imtuvo laidus.
- Pritvirtinkite apatinį dangtelį pasirinktoje vietoje.
- Prijunkite elektros maitinimo šaltinio ir imtuvo laidus prie fiksuojamosios apkalos pagal elektrinių komponentų sujungimo schemą.
- Uždėkite jutiklį ant apatinio dangtelio, gerai prisukite tvirtinantį varžtą, prijunkite elektros maitinimą ir išbandykite jutiklio veikimą.

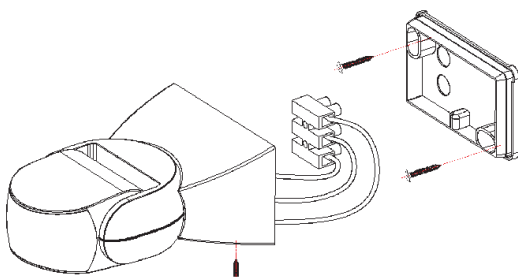

ELEKTRINIŲ KOMPONENTŲ SUJUNGIMO SCHEMA

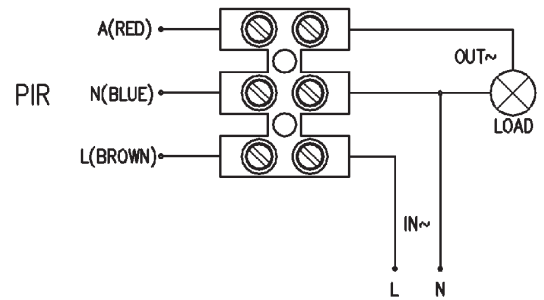

BANDYMAS

- Pasukite rankenėlę „TIME“ (laikas) prieš laikrodžio rodyklę, t. y. į minimalią padėtį, paskui pasukite rankenėlę „LUX“ (šviesos stipris) pagal laikrodžio rodyklę į maksimalią padėtį. Įjunkite maitinimą – jutiklio valdomas imtuvas neturi įsijungti, kol nesušils, tai trunka 5–30 s.
- Jutiklis pradeda veikti po dar 5–10 s, gavęs pirmą sužadinimo signalą. Tuo metu turi įsijungti jo valdomas imtuvas. Jis išsijungia per 7–13 s po jutiklio sužadinimo.
- signalo dingimo.
- Pasukite rankenėlę „LUX“ (šviesos stipris) prieš laikrodžių rodyklę, t. y. į minimalią padėtį. Jeigu jutiklis bandomas esant šviesai, kurios stipris viršija 3 liuksus, sužadinimo signalas turi dingti, o imtuvas turi išsijungti. Imtuvas turi veikti uždengus jutiklio langelį neskaidriu daiktu (pvz., rankšluosčiu). Imtuvas turi išsijungti per 7–13 s po sužadinimo signalo dingimo.
- Dėmesio! Jeigu jutiklis bandomas dienos šviesoje, reikia pasukti rankenėlę „LUX“ į padėtį „SUN“ – kitaip jutiklis neveiks!

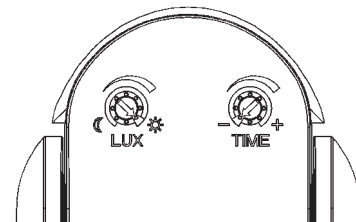

DĖMESIO!

- Jutiklio montavimą ir diegimą turi atlikti kvalifikuotas elektrikas arba asmuo, susipažinęs su elektros instaliacija.
- Jutiklį reikia montuoti ant tvirto, patvaraus pagrindo.
- Priešais jutiklį neturi būti jokių kliūčių arba reguliariai judančių objektų, kurie trukdytų aptikti judėjimą.
- Negalima montuoti jutiklio vietose, kuriose keičiasi temperatūra, pvz., šalia kondicionuojamo oro sratų, centrinio šildymo šilumos šaltinių ir t. t.
- Dėl asmeninės saugos negalima savarankiškai atidaryti jutiklio dangtelį, jei atsiranda gedimas.
- Jeigu turimas gaminytis skiriasi nuo aprašyto šioje instrukcijoje, reikia vadovautis turima jutiklio konstrukcija. Atsiprašome už nepatogumus.

GEDIMŲ APTIKIMAS IR ŠALINIMAS

Imtuvas (jutiklio valdoma įranga) neveikia:

- Įsitikinkite, kad elektros maitinimas ir imtuvas tinkamai prijungti prie jutiklio.
- Įsitikinkite, kad imtuvas veikia tinkamai.
- Patikrinkite, ar šviesos stiprio nuostatos atitinka tikrąjį jutiklio darbo vietos apšvietimą.

Nepakankamas aptikimo jautrumas:

- Patikrinkite, ar priešais jutiklio langelį nėra objektų, trukdančių gauti infraraudonojus (šilumos) spindulius.
- Patikrinkite, ar ne per aukšta jutiklio aplinkos temperatūra.
- Įsitikinkite, kad jutiklio sekimo lauke nėra jokių elektromagnetinių signalų šaltinių.
- Patikrinkite, ar tinkamas montavimo aukštis.
- Patikrinkite, ar tinkama aptinkamo judėjimo kryptis.

Jutiklis neisjungia imtuvo automatiškai:

- Įsitikinkite, kad jutiklio sekimo lauke nėra jokių nuolatinių signalų šaltinių.
- Patikrinkite, ar nustatyta maksimali delsos laiko reikšmė.
- Patikrinkite, ar elektros maitinimo šaltinis atitinka instrukcijoje pateiktas reikšmes.
- Patikrinkite, ar šalia jutiklio nevyksta nepalankių temperatūros pokyčių, kurias sukelia oro kondicionavimo įranga, centrinis šildymas ir t. t.

HU Használati utasítás CR-9 infravörös mozgásérzékelő

GTV®

Index: CR-CR9000-00 | CR-CR9000-10

Köszönjük, hogy megvásárolta a CR-9 infra mozgásérzékelőt!

A termékbe nagy érzékenységű mozgásérzékelőt, integrált elektronikus vezérlőkört és SMT modult építettünk be. Az érzékelő automatikus, kényelmes, biztonságos és energiatakarékos működés jellemzi. Látótere vízszintes és függőleges irányban is széles. Az érzékelő az ember által az infravörös sávban kisugárzott hőt érzékeli. Ha látóterében hőt érzékelt, kikapcsolhatja a csatlakoztatott fogyasztókat. Az érzékelő felismeri a nappali és éjszakai megvilágítási körülményeket is. Szerelése nagyon egyszerű, felhasználási területe pedig rendkívül változatos lehet. Ezen túlmenően, az érzékelőt felszereltük a tápfeszültség meglétét és élő objektumok észlelését mutató jelzőfényekkel.



MŰSZAKI ADATOK:

- Tápfeszültség: 220-240 VAC
- Érzékelési szög: 180°
- Frekvencia: 50-60 Hz
- Üzemi hőmérséklet: -20 ~ +40°C
- Környezeti megvilágítás: 3-2000 lux (állítható)
- Környezet relatív páratartalma: <93%, vizsgálódna
- Kikapcsolási késleltetés: min. 10±3 s, max. 7±2 perc
- Telepítési magasság: 2,5 – 3,5 m
- Teljesítményfelvétel: 0,45 W (üzemi), 0,1 W (késleltető)
- Névleges terhelés: 1200 W (izzólámpák), 300 W (energiatakarékos fénycső)
- Észlelt mozgási sebesség: 0,6-1,5 m/s
- Érzékelési távolság (függ a telepítési magasságtól): 2-8 m
- IP 65

MŰKÖDÉSI MÓD:

- Látóter (érzékelési terület): vízszintes és függőleges irányban is széles. Az érzékelési szög szükség szerint beállítható, bár a mozgás irányának a látóterében óriási hatása van az érzékelő működésére.
- A nappal és az éjszaka automatikus felismerése: a környezeti megvilágítás a beépítés helyén tetszés szerint beállítható. Az érzékelő mind nappal, mind éjszaka működhet – ehhez a szabályozót „SUN” („Nap” – maximális beállítás) állásba kell állítani, „MOON” („Hold” – min. beállítás) állásban az érzékelő csak sötétben működik, amikor környezetében a megvilágítás nem lépi túl a 3 luxot. Szabályozás módja: lásd a tesztelésnél.
- A kikapcsolási késleltetés ideje folyamatosan összeadódik: ha az érzékelő az első riasztási jel után egy másodikat is észlel, újraszámítja a késleltetési (kikapcsolási hátralevő) időt, hozzáadva azt az első riasztási jel után eltelt késleltetési időhöz (ez az idő szintén beállítható).
- A kikapcsolási késleltetés ideje a felhasználó tetszése szerint szabályozható. A minimális késleltetési idő 10±3 s, a maximális pedig 7±2 perc.



SZERELÉS: (lásd a vázlatrajzot)

A szerelés megkezdése előtt válassza le a hálózati feszültséget (230 VAC). A szerelési és karbantartási munkákat kizárólag szakképzett, erre jogosult villanyszerelő végezheti, a helyi munkavédelmi szabályok betartásával. Bármiféle műszaki változtatás a terméken vagy az utasítás be nem tartása a jótállás elvesztését vonja maga után. A szerelés során ügyeljen a közelben tartózkodó személyek biztonságára.

- Csavarja ki az alsó fedelet rögzítő csavart, tegye szabadná a kapocstestet, majd vezesse be a fedélén át a tápfeszültség és a fogyasztó csatlakozó vezetékét.
- Rögzítse egy dübellel az alsó fedelet a kiválasztott helyen.
- Csatlakoztassa a kapocstesthez a tápfeszültség és a fogyasztó vezetékét a csatlakozási rajznak megfelelően.
- Helyezze rá az érzékelőt az alsó fedélre, gondosan csavarja be a rögzítőcsavart, majd kapcsolja be a tápfeszültséget, és tesztelje az érzékelő működését.

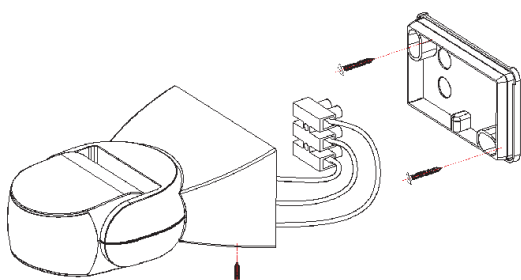

VILLAMOS KAPCSOLÁSI RAJZ:

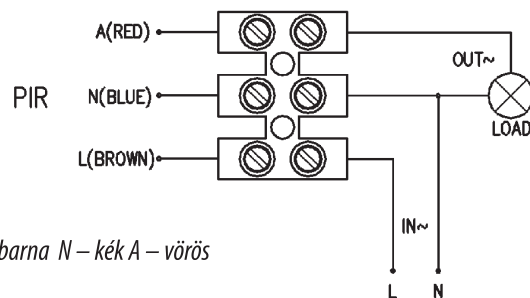

TESZT:

- Forgassa el a „TIME” („Idő”) forgatógombot az óramutató járásával ellenkező irányban, azaz minimális állásba, majd forgassa el a „LUX” („Megvilágítás-erősség”) forgatógombot az óramutató járásával egyező irányban, maximális állásba. Kapcsolja be a tápfeszültséget, ekkor az érzékelő által vezérelt fogyasztónak és az érzékelő jelzőfényének kikapcsolva kell maradnia, amíg az érzékelő be nem melegszik, ami 5-30 s ideig tart.
- Az érzékelő további 5-10 s után lép működésbe, miután megkapta az első riasztási jelet. Ekkor be kell kapcsolnia az általa vezérelt fogyasztót. A fogyasztó kikapcsolása a riasztási jel megszűnése után 7-13 s-el történik meg.
- Forgassa el a „LUX” („Megvilágítás-erősség”) forgatógombot az óramutató járásával ellenkező irányban, azaz minimális állásba. Ha a környezeti megvilágítás kisebb, mint 3 lux, akkor az érzékelő által vezérelt fogyasztó nem léphet működésbe. Ha az érzékelő tesztelését 3 luxnál erősebb fényben végzi, a riasztási jelnek meg kell szűnie, a fogyasztót pedig ki kell kapcsolnia az érzékelőnek. Ha az érzékelő ablakát átlátszatlan tárggyal (pl. törölközővel) letakarja, akkor a fogyasztónak működésbe kell lépnie. A fogyasztó kikapcsolása a riasztási jel megszűnése után 7-13 s-on belül történjen meg.
- Figyelem: Ha az érzékelőt nappali fény mellett teszteli, forgassa el a „LUX” forgatógombot „SUN” állásba - ellenkező esetben az érzékelő nem fog működni!

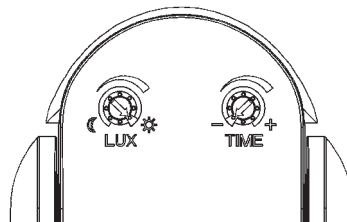

MEGJEGYZÉSEK:

- Az érzékelő szerelését és telepítését kizárólag szakképzett, erre jogosult vagy tapasztalt villanyszerelő végezheti.
- Az érzékelőt stabil, tartós felületre kell felszerelni.
- Az érzékelő előtt ne legyenek akadályok vagy rendszeresen mozgásban lévő tárgyak, amelyek zavarhatnák a mozgás észlelését.
- Az érzékelőt ne szerelje fel olyan helyen, ahol változik a hőmérséklet, pl. klímaberendezés légsugarának vagy központi fűtés radiátorának, stb. a közelében.
- Saját biztonsága érdekében ne nyissa fel önállóan az érzékelő fedelét, ha meghibásodás lép fel a szerelés után.
- Amennyiben a valóságban a termék eltérne a jelen utasításban bemutatottól, akkor az érzékelő tényleges felépítéséből kell kiindulni. Elnézést kérünk az ezzel okozott kényelmetlenségért.

HIBAKERESÉS ÉS HIBAJAVÍTÁS:

A fogyasztó (az érzékelő által vezérelt berendezés) nem működik:

- Ellenőrizze, hogy a tápfeszültség és a fogyasztó csatlakoztatása az érzékelőhöz megfelelő-e.
- Ellenőrizze, hogy a fogyasztó megfelelően működik-e.
- Ellenőrizze, hogy a megvilágítás beállítása megfelelő-e az érzékelő beépítési helyén lévő tényleges megvilágításnak.

Az érzékelés érzékenysége elégtelen:

- Ellenőrizze, hogy az érzékelő ablaka előtt nincsenek-e állandó jelet kibocsátó források.
- Ellenőrizze, hogy az érzékelő környezeti hőmérséklete nem túl magas-e.
- Győződjön meg arról, az érzékelő látóterében nincsenek-e elektromágneses jelforrások.
- Ellenőrizze, hogy a telepítési magasság megfelelő-e.
- Ellenőrizze, hogy az észlelt mozgás iránya megfelelő-e.

Az érzékelő nem kapcsolja ki automatikusan a fogyasztót:

- Ellenőrizze, hogy az érzékelő látóterében nincsenek-e állandó jelet kibocsátó források.
- Ellenőrizze, hogy a kikapcsolási késleltetési idő a maximális értékre van-e beállítva.
- Ellenőrizze, hogy a tápfeszültség megfelelő-e a használati utasításban megadott névleges értékeknek.
- Ellenőrizze, hogy az érzékelő közelében nem lépnek-e fel kedvezőtlen hőmérsékletváltozások, pl. klímaberendezés vagy központi fűtés, stb. miatt.

PL**Dyrektywy EMC (2004/108/EC) i LVD(2006/95/EC)**

Nasze produkty spełniają wymagania zawarte w dyrektywach oraz przepisach krajowych wprowadzających dyrektywy. Kompatybilność elektromagnetyczna EMC 2004/108/EC. Niskonapięciowa LVD 2006/95/EC. Dyrektywa ma zastosowanie do sprzętu elektrycznego przeznaczonego do użytkowania przy napięciu nominalnym od 50V AC do 1000V AC, oraz od 75V DC do 1500V DC.

**Dyrektywa WEEE 2002/96/EC****Informacja dla użytkowników o pozbywaniu się urządzeń elektrycznych i elektronicznych.**

Niniejszy produkt został oznakowany zgodnie z Dyrektywą WEEE (2002/96/EC) oraz późniejszymi zmianami, dotyczącą zużytego sprzętu elektrycznego i elektronicznego. Zapewniając prawidłowe złomowanie przyczyniają się Państwo do ograniczenia ryzyka wystąpienia negatywnego wpływu produktu na środowisko i zdrowie ludzi, które mogłoby zaistnieć w przypadku niewłaściwej utylizacji urządzenia.

Symbol umieszczony na produkcie lub dołączonych do niego dokumentach oznacza, że nasz produkt nie jest klasyfikowany jako odpad z gospodarstwa domowego. Urządzenie należy oddać do odpowiedniego punktu utylizacji odpadów w celu recyklingu. Aby uzyskać dodatkowe informacje dotyczące recyklingu niniejszego produktu należy skontaktować się z przedstawicielem władz lokalnych, dostawcą usług utylizacji odpadów lub sklepem, gdzie nabyto produkt.

**Dyrektywa RoHS 2002/95/EC****Informacja dla użytkowników dotycząca użycia substancji niebezpiecznych w sprzęcie elektrycznym i elektronicznym.**

W trosce o ochronę zdrowia ludzi oraz przyjazne środowisko zapewniamy, że nasze produkty podlegające przepisom dyrektywy RoHS, dotyczącej użycia substancji niebezpiecznych w sprzęcie elektrycznym i elektronicznym, zostały zaprojektowane i wyprodukowane zgodnie z wymaganiami tej dyrektywy. Jednocześnie zapewniamy, że nasze produkty zostały przetestowane i nie zawierają substancji niebezpiecznych w ilościach mogących niekorzystnie wpływać na zdrowie człowieka lub środowisko naturalne.

EN**EMC Directive (2004/108/EC) and LVD (2006/95/EC)**

Our products meet all requirements of the following Community Directives and domestic regulations that implement the Directives: Electromagnetic Compatibility (EMC) EMC 2004/108/EC; Low Voltage (LVD) 2006/95/EC. The Low-Voltage Directive applies to electrical equipment intended for operation at the nominal voltage rating from 50 to 1000 V AC and from 75 to 1500 V DC.

**WEEE Directive 2002/96/EC**

Notice to users concerning disposal of electrical and electronic equipment.

This product is labelled in accordance with the WEEE Directive (2002/96/EC) and its amendments concerning waste electrical and electronic equipment. By assuring proper disposal you contribute to reduction of the risks of negative impact on humans and natural environment which otherwise may occur. The symbol placed on the product or its documentation means that our product is not classified as household waste. Return the device to a proper recycling point. You can contact your local authorities, a waste disposal service provider or the retail point where you purchased your product for more information about recycling.

**RoHS Directive 2002/95/EC**

Notice to users concerning reduction of hazardous substance contents in electrical and electronic equipment.

Out of our concern for protection of human life and a friendly environment we guarantee that our products controlled by the RoHS Directive on the use of hazardous substances in electrical and electronic equipment have been designed and manufactured in compliance with the RoHS Directive. We also guarantee that our products have been tested and proven not to contain hazardous substances at concentrations which may negatively affect human health and/or the environment.

RU**Директивы по ЭМС (2004/108/EC) и по низковольтному оборудованию (2006/95/EC)**

Наша продукция соответствует требованиям директив и национальных нормативов для разработанных директив: электромагнитная совместимость ЭМС 2004/108/EC.

Низковольтное оборудование 2006/95/EC. Директива применяется к электрическому оборудованию, предназначенному для использования с номинальным напряжением от 50В до 1000 В переменного тока и от 75 В до 1500 В постоянного тока.

**Директива WEEE 2002/96/EC**

Информация для пользователей об утилизации электрического и электронного оборудования. Этот продукт маркируется в соответствии с директивой WEEE № 2002/96/EC, и её последующими изменениями, касающейся отходов электрического и электронного оборудования. Обеспечивая правильную утилизацию, Вы можете предотвратить потенциальные негативные последствия для окружающей среды и здоровья человека, которые могли бы быть вызваны в случае неправильной утилизации устройства. Данный символ, находящийся на изделии или сопроводительной документации, означает, что наш продукт не классифицируется как бытовые отходы. Устройство должно быть сдано в соответствующий пункт сбора отходов для утилизации. Для получения дополнительной информации о переработке этого изделия обратитесь в местные органы власти, местную службу утилизации бытовых отходов или в магазин, где было приобретено изделие.

**Директива RoHS (касающаяся ограничения использования опасных веществ) 2002/95/EC**

Информация для пользователей об ограничении использования опасных веществ в электрическом и электронном оборудовании. В целях защиты здоровья человека и окружающей среды, мы гарантируем, что наши изделия соответствуют положениям Директивы RoHS, касающейся использования вредных веществ в электрическом и электронном оборудовании, они были разработаны и изготовлены в соответствии с требованиями данной Директивы. В то же время, мы гарантируем, что наши изделия были проверены и не содержат опасных веществ в количествах, которые могут негативно повлиять на здоровье человека или окружающую среду.

DE**Richtlinien EMC (2004/108/EC) und LVD (2006/95/EC)**

Unsere Produkte erfüllen die Anforderungen der Richtlinien sowie der inneren Vorschriften, mit denen die folgenden Richtlinien eingeführt werden: Elektromagnetische Kompatibilität EMC 2004/108/EC. Niederspannungsrichtlinie LVD 2006/95/EC. Die Richtlinie gilt für die elektrischen Geräte zur Anwendung mit der nominalen Spannung von 50VAC bis zu 1000VAC sowie von 75 VDC bis zu 1500VDC.

**Richtlinie WEEE 2002/96/EC**

Informationen für Benutzer über Beseitigung der elektrischen und elektronischen Geräte Dieses Produkt ist gemäß der Richtlinie WEEE (2002/96/EC) sowie den späteren Änderungen über alte elektrische und elektronische Geräte gekennzeichnet. Durch die richtige Verschrottung tragen Sie zur Beschränkung des drohenden negativen Einflusses auf die Umwelt und die Gesundheit der Menschen bei, der bei der schlechten Entsorgung des Gerätes eintreten konnte. Das Symbol am Produkt oder den beigefügten Dokumenten hinweist darauf, dass unser Produkt nicht als Haushaltsabfall klassifiziert ist. Das Gerät soll man bei einer Abfallentsorgungsstelle zur Wiederverwertung abgeben. Für die weiteren Informationen über Recycling dieses Produktes kontaktieren Sie sich mit dem Vertreter der lokalen Behörde, dem Lieferanten der Dienstleistungen der Abfallentsorgung oder dem Geschäft, in dem das Produkt gekauft wurde.

**Richtlinie RoHS 2002/95/EC**

Information für Benutzer über beschränkte Anwendung der Gefahrstoffe in den elektrischen und elektronischen Geräten.

In der Sorge um den Schutz der Gesundheit der Menschen sowie die freundliche Umwelt sichern wir, dass unsere der Richtlinie RoHS über Anwendung der Gefahrstoffe in den elektrischen und elektronischen Geräten unterliegenden Produkte gemäß den Anforderungen dieser Richtlinie entworfen und hergestellt wurden. Gleichzeitig sichern wir, dass unsere Produkte getestet wurden und keine Gefahrstoffe in den Mengen enthalten, die einen negativen Einfluss auf die Gesundheit des Menschen oder die Umwelt haben könnten.

CS**Směrnice EMC (2004/108/ES) a LVD (2006/95/ES)**

Nasše výrobky splňují požadavky uvedené ve směrnících a státních předpisech doprovázejících směrnice: Elektromagnetická kompatibilita EMC 2004/108/ES. Směrnice pro elektrická zařízení nízkého napětí 2006/95/ES. Směrnice platí pro elektrické přístroje určené pro provoz na standardní napětí od 50VAC do 1000VAC a od 75VDC do 1500VDC.

**Směrnice WEEE 2002/96/EC**

Informace pro uživatele o likvidaci elektrických a elektronických přístrojů.

Tento výrobek je označen v souladu se Směrnicí WEEE (2002/96/ES) ve znění pozdějších předpisů, o odpadních elektrických a elektronických zařízeních. Zajištěním vhodné likvidace přispíváte k omezení negativního vlivu výrobku na životní prostředí a lidské zdraví, které by se mohly vyskytovat v případě nevhodně zvolené likvidační metody. Symbol umístěný na výrobku nebo v k němu připojených dokladech znamená, že náš výrobek není klasifikován jako odpad z domácnosti. Zařízení se musí odevzdat do vhodné sběrně pro jeho recyklaci. Dodatečné informace ohledně likvidace tohoto výrobku můžete obdržet od orgánů místní samosprávy, dodavatele likvidačních služeb nebo v obchodě kde jste tento výrobek nakoupili.

**Směrnice RoHS 2002/95/EC**

Informace pro uživatele ohledně omezení používání nebezpečných látek v elektrických a elektronických přístrojích. S ohledem na lidské zdraví a ochranu životního prostředí Vás ujistujeme, že naše výrobky ke kterým se vztahuje Směrnice RoHS o použití nebezpečných látek v elektrických a elektronických zařízeních jsou vyrobeny v souladu s požadavky této směrnice. Současně prohlašujeme, že naše výrobky byly testovány a neobsahují nebezpečné látky ve množství, které by mohlo nežádoucím způsobem ovlivnit lidské zdraví nebo životní prostředí.

SK**Smernica o elektromagnetickej kompatibilite (2004/108/ES) a smernica o elektrických zariadeniach určených na používanie v rámci určitých limitov napätia (2006/95/ES)**

Naše produkty spĺňajú požiadavky obsiahnuté v smerniciach, ako aj v štátnych predpisoch vykonávajúcich smernice: smernica o elektromagnetickej kompatibilite 2004/108/ES a smernica o elektrických zariadeniach určených na používanie v rámci určitých limitov napätia 2006/95/ES. Smernica sa uplatňuje na elektrické vybavenie určené na prevádzkovanie pri nominalnom napätí od 50 V AC do 1000 V AC, ako aj od 75 V DC do 1500 V DC.

**Smernica OEEZ 2002/96/ES**

Informácia pre užívateľov o likvidácii elektrických a elektronických zariadení Tento výrobok bol označený v súlade so smernicou o odpade z elektrických a elektronických zariadení (OEEZ) (2002/96/ES) v znení zmien a doplnení týkajúcich sa použitia elektrického a elektronického zariadenia. Zaručujúc správne zošrotovanie prispievate k obmedzeniu rizika výskytu negatívneho vplyvu výrobku na životné prostredie a zdravie ľudí, ktoré by sa mohli vyskytnúť v prípade nesprávneho likvidovania zariadenia. Symbol umiestnený na výrobku alebo v dokumentoch priložených k výrobku znamená, že náš výrobok nie je kvalifikovaný ako komunálny odpad. Zariadenie je potrebné odovzdať v príslušnom stredisku likvidácie odpadov za účelom recyklovania. Na získanie dodatočných informácií týkajúcich sa recyklovania tohto výrobku je potrebné kontaktovať zástupcu miestnych orgánov, poskytovateľa služieb likvidácie odpadov alebo obchod, kde bol tento výrobok zakúpený.

**Smernica o obmedzení používania určitých nebezpečných látok v elektrických a elektronických zariadeniach 2002/95/ES**

Informácia pre spotrebiteľov týkajúca sa obmedzenia použitia nebezpečných látok v elektrických a elektronických zariadeniach.

V starostlivosti o ochranu zdravia ľudí a priateľské prostredie potvrdzujeme, že naše výrobky podliehajú predpisom smernice 2002/95/ES, ktoré sa týkajú použitia nebezpečných látok v elektrických a elektronických zariadeniach, boli navrhnuté a vyrobené v súlade s požiadavkami tejto smernice. Zároveň potvrdzujeme, že naše výrobky boli pretestované a neobsahujú nebezpečné látky v množstvách, ktoré by mohli nepriaznivo vplyvať na zdravie človeka alebo životné prostredie.

LT**EMC (2004/1008/EB) ir LVD (2006/95/EB) direktyvos**

Mūsų produktai atitinka direktyvos ir direktyvas įgyvendinančiuose šalies reglamentuose pateiktus reikalavimus. Tai elektromagnetinio suderinamumo direktyva EMC 2004/108/EB ir žemų įtampų direktyva LVD 2006/95/EB. Direktyva galioja elektros įrangai, kuri skirta naudoti su 50–1000 V kintamąja įtampa ir su 75–1500 V nuolatine įtampa.

**EEJ atliekų direktyva 2002/96/EB**

Šis gaminy yra paženklintas, kaip nurodyta direktyvoje 2002/96/EB (EEJ atliekų) dėl elektros ir elektroninės įrangos atliekų ir jos pakeitimuose.

Užtikrindami tinkamą pašalinimą, jūs padėsite sumažinti neigiamą produkto įtaką aplinkai ir žmonių sveikatai, kuri gali atsirasti, jeigu įranga bus utilizuota neteisingai. Ant produkto arba prie jo pridėdamause dokumentuose esantis simbolis reiškia, kad mūsų gaminy nėra klasifikuojamas kaip buitinės atliekos. Įrenginį reikia atiduoti į atitinkamą atliekų utilizavimo punktą, kad jį perdirbtų. Norėdami gauti papildomą informaciją apie šio produkto perdirbimą, susisiekite su vietinės valdžios atstovu, vietiniu utilizavimo paslaugų teikėju arba parduotuve, kurioje įsigijote produktą.

**RoHS direktyva 2002/95/EB**

Vartotojams skirta informacija apie pavojingų medžiagų panaudojimo elektros ir elektroninėje įrangoje apribojimą. Rūpinamiesi žmonių sveikatos apsauga ir supančia aplinka, užtikriname, kad tie produktai, kuriems yra taikomos RoHS direktyvos dėl pavojingų medžiagų panaudojimo elektros ir elektroninėje įrangoje nuostatos, buvo suprojektuoti ir pagaminti, laikantis šios direktyvos reikalavimų. Tai pat užtikriname, kad mūsų gaminiai buvo išbandyti ir juose nėra tokių pavojingų medžiagų kiekių, kurie galėtų turėti neigiamą įtaką žmonių sveikatai arba supančia aplinkai.

HU**EMC (2004/108/EC) és LVD (2006/95/EC) irányelvek**

Termekeink teljesítik az irányelvekben és az irányelveket bevezető hazai előírásokban foglalt követelményeket: Elektromágneses kompatibilitás EMC 2004/108/EC. Kisfeszültségű LVD 2006/95/EC. Az irányelv a rendeltetésük szerint 50 VAC és 1000 VAC közötti, ill. 75 VDC és 1500 VDC közötti névleges feszültségű működő elektromos felszerésekre vonatkozik.

**WEEE 2002/96/EC irányelv**

Információ a felhasználók számára az elektromos és elektronikus berendezések használatból történő kiválasztásáról.

A jelen termék jelölése az elhasznált elektromos és elektronikus berendezésekre vonatkozó WEEE (2002/96/EC) irányelv és annak későbbi változatai szerinti történet. A megfelelő hasznosítás biztosításával Önök hozzájárulnak a termék által a környezetet és az emberek egészségére kifejtett negatív hatás – amely a termék nem megfelelő hasznosítása esetén lephetne fel – kockázatának a korlátozásához.

A terméken vagy az ahhoz mellékelte dokumentumokon feltüntetett szimbólum azt jelenti, hogy a termék nem minősül háztartási hulladéknak.

A berendezést újrafeldolgozás céljából le kell adni a megfelelő hulladékhasznosítási ponton. A jelen termék újrafeldolgozásáról további információit nyerhetünk, ha kapcsolatba lépünk a lokális hatalmi szervek képviselőivel, a hulladékhasznosítási szolgáltatóval vagy a vásárlás helyével.

**RoHS 2002/95/EC irányelv**

Információ a felhasználók számára a veszélyes anyagok elektromos és elektronikus berendezésekben történő felhasználásának a korlátozásáról. Az emberek egészségének és a barátságos környezetnek a védelmére való

gondoskodás keretében garantáljuk, hogy a RoHS irányelv – amely a veszélyes anyagok elektromos és elektronikus berendezésekben történő felhasználására vonatkozik – hatálya alá tartozó termékeinket az irányelv követelményei szerint terveztük meg és gyártottuk le. Együttal garantáljuk, hogy termékeink testeteken estek át, és nem tartalmaznak veszélyes anyagokat olyan mennyiségben, amely károsan hatna az emberi egészségre vagy a természeti környezetre.

